



Mobiele zeefinstallatie op tandemonderstel



Copyright © 2014 Komptech Umwelttechnik GmbH. Alle rechten voorbehouden. Druk:
08/2014

Originele gebruikshandleiding:
Betriebsanleitung_Nemus_2700_Version4_nl

	OPMERKING
 	<ul style="list-style-type: none">➤ Lees de gehele gebruikshandleiding grondig door, voordat u werkzaamheden uitvoert met of aan de machine!➤ Gebruik de machine uitsluitend voor de beoogde doeleinden!➤ Alle veiligheidsaanwijzingen die in deze handleiding beschreven zijn opvolgen.

Gebruikshandleiding

Indeling van de totale gebruikshandleiding

- **Gebruikshandleiding (dit hoofdstuk)**
 1. **Voorwoord**
 2. **Veiligheid**
 3. **Overzicht en bedoeld gebruik**
 4. **Werking**
 5. **EG-Conformiteitsverklaring**
 6. **Transport en opstellen**
 7. **Bediening**
 8. **Noodsituaties**

- **Onderhoudsinstructies (afzonderlijk hoofdstuk)**
 9. **Onderhoud / reiniging**
 10. **Storing, oorzaak, oplossing**
 11. **Demontage/ verwijdering**

Inhoudsopgave

1. Voorwoord	8
2. Veiligheid	11
2.1. Exploitant	11
2.2. Kwalificaties van het personeel	12
2.3. Verplichtingen van het personeel	13
2.4. Gevarenzone.....	14
2.5. Veiligheidsinrichtingen.....	17
2.6. Opbouw van de waarschuwingen.....	18
2.6.1. Signaalwoorden.....	18
2.6.2. Waarschuwingssymbolen	19
2.6.3. Verbodssymbolen.....	21
2.6.4. Gebodssymbolen.....	22
2.6.5. Eveneens op de machine gebruikte symbolen (pictogrammen).....	23
2.6.6. Hulpverlenings- en brandveiligheidssymbolen	25
2.7. Fundamentele veiligheidsvoorschriften.....	26
2.8. Restgevaren.....	27
3. Overzicht en bedoeld gebruik	30
3.1. Productidentificatie	30
3.1.1. Overzicht	30
3.1.2. Aanduidingen op de machine	32
3.2. Productbeschrijving.....	32
3.2.1. Bedoeld gebruik.....	32
3.2.2. Niet bedoeld gebruik.....	34
3.2.3. Technische gegevens.....	34
3.3. Uitrusting van de machine	37
4. Functie	42
4.1. Beschrijving van de werking van de machine	42
4.2. Beschrijving van de werking van de opties	43
4.2.1. Uitvoering volgens de EU-richtlijn.....	43
4.2.2. Voorbereid op Europese toelating	44
4.2.3. Zeefsystemen	44
Zeeftrommel	44
Kerntrommel.....	45
4.2.4. Regelbare bandsnelheden.....	45
4.2.5. Magnetische trommel	46
4.2.6. Hydraulische aansluiting.....	47
4.2.7. Bunkervoorzeef	49
4.2.8. Opzetschoen	51
4.2.9. Afstrijker voor reinigingsborstels.....	52

Gebruikshandleiding

4.2.10. Centrale smeereenheid	53
4.2.11. Elektrische oliekoeler.....	54
4.2.12. Radiografische afstandsbediening - 10- resp. 12-kanaals	54
4.2.13. Elektrische motorvoorverwarming.....	57
4.2.14. Hardmetalen stripper aan de fijne- korrelverzamelband	58
4.2.15. Motoreenheid hydraulisch uitschuifbaar.....	58
4.2.16. Hydraulische handbediening	59
4.2.17. Luchtvering.....	61
4.2.18. Verrijdinrichting.....	61
4.2.19. Bunkersensorbesturing.....	62
4.2.20. Tandendraagwielen	63
4.2.21. Aanvullende hydraulische stempel achter.....	64
4.2.22. Cleanfix®-ventilator	65
4.2.23. Zeeftrommelsegmentafstrijker	65
4.2.24. Roetfilter.....	66
4.2.25. Accuscheidingsschakelaar	67
4.2.26. Voorbereiding voor zeeftrommel SM620.....	68
4.2.27. Adapter-loopring voor zeeftrommel SM620 ...	68
5. CE-conformiteitsverklaring	70
6. Transport en opstellen.....	71
6.1. Machine voorbereiden voor het transport	72
6.1.1. Machine leegdraaien	72
6.1.2. Afvoerbanden borgen	72
6.1.3. Machine koppelen aan het trekkende voertuig	75
6.1.4. Afsluitende werkzaamheden voor transportbeveiliging.....	78
6.2. Leveromvang controleren.....	78
6.2.1. Transportschade melden	79
6.3. Tussenopslag en overwinteren.....	79
6.4. Machine opstellen	80
6.4.1. Machine afkoppelen van het trekkende voertuig	81
6.4.2. Afvoerbanden neerklappen.....	81
7. Bediening.....	83
7.1. Bedieningselementen.....	83
7.1.1. Bedieningselementen - Overzicht bedieningspanelen.....	84
7.1.2. Bedieningselementen - Bedieningspaneel 1 ...	85
Bedieningselementen - Bedieningspaneel 1 (display met functietoetsen).....	88

7.1.3. Bedieningselementen - Bedieningspaneel 2 ...	91
7.1.4. Bedieningselementen - Bedieningspaneel 3 ...	92
7.1.5. Bedieningselementen - Bedieningspaneel 4 ...	93
7.1.6. NOOD-UIT-schakelaar	94
7.1.7. Bedieningselementen - Vullingsgraad zeeftrommel.....	95
7.1.8. Bedieningselementen - Snelheid fijne- korrelverzamelband	96
7.1.9. Bedieningselementen - Regeling van de bandsnelheid van de afvoerbanden	97
(optie).....	97
7.1.10. Bedieningselementen - losventiel persluchtremstelsysteem.....	98
7.1.11. Bedieningselementen - ABS-besturing	98
7.2. Ingebruikname	99
7.2.1. Voorbereiding voor gebruik.....	99
Productdocumentatie overdragen.....	99
Scholing van het personeel	99
7.2.2. Voorbereiding voor het in gebruik nemen	99
Vrije ruimte onder de machine.....	100
Controle van de stabiliteit van de machine	101
Mechanische controle.....	101
Controle op lekkage van bedrijfsstoffen.....	102
Controle van de bunkerband	102
Controles aan de dieselmotor.....	103
Controle van de hydrauliek.....	107
Controle van de tankinhoud.....	108
Controles van de elektrische installatie.....	109
7.2.3. Eerste inbedrijfstelling.....	110
7.2.4. Taal instellen (display met functietoetsen) ...	110
7.2.5. Bedrijfsmodi.....	113
7.2.6. Dagelijkse inbedrijfstelling in bedrijfsmodus Automatisch bedrijf	113
7.2.7. Optimaliseren van de machineparameters....	118
Dieselmotor - Toerental veranderen	118
Bunkerband - Snelheid veranderen	119
Zeeftrommel - Toerental veranderen	120
Zeeftrommel - Vullingsgraad optimaliseren	121
Bunkerband achteruit laten draaien.....	123
7.2.8. Handbediening	126
Principes van de handbediening.....	126

Gebruikshandleiding



Machinecomponenten voor de handbediening	127
Display met functietoetsen - Handbediening	127
Selecteren, starten en stoppen van de machinecomponenten	128
7.3. Ombouwen naar zeeftrommeltype SM620.....	129
7.4. Stilzetten - uitschakelen van de machine.....	138
8. Noodsituaties	139
8.1. Persoonlijk letsel	140
8.2. Machineschade	140
Overzicht van trefwoorden.....	142

1. Voorwoord

Geachte klant!

Graag willen wij u bedanken voor de aankoop van deze machine en het daarmee gestelde vertrouwen.

Doel van de gebruiks- Deze gebruikshandleiding beschrijft het veilige en efficiënte *handleiding* gebruik van de machine. Het doel van deze gebruikshandleiding is het voorkomen van schade aan mens en machine: we zorgen met de nodige informatie voor een eenvoudige bediening en onderhoud van de machine. Verder maken we u vertrouwd met de details van de machine en wijzen we u op gevaren en risico's.

	 WAARSCHUWING
	<p>Gevaar door gebruik van de machine zonder eerst de gebruiks- en onderhoudshandleiding te hebben bestudeerd.</p> <p>Schade aan de machine en persoonlijk letsel kunnen het gevolg zijn.</p> <ul style="list-style-type: none">➤ Lees voor het in gebruik nemen van de machine de gebruikshandleiding! U dient alle veiligheidsbepalingen te begrijpen en in acht te nemen!➤ Personen die met de machine werken moeten altijd de gebruiks- en onderhoudshandleiding kunnen raadplegen!

Beschikbaarheid van de gebruikshandleiding

Zorg ervoor, dat de gebruikshandleiding altijd beschikbaar is, zodat op ieder moment de nodige informatie kan worden opgezocht en scholingen kunnen worden verzorgd. Bij doorverkoop vragen we u de gehele documentatie samen met de machine over te dragen! Neem de machine nooit in gebruik zonder eerst de gebruikshandleiding te hebben gelezen!

Doorverkopen

Bij het doorverkopen van de machine moet de gebruikshandleiding altijd worden meegeleverd.

Bij latere verkoop in een ander land van de Europese economische gebied, moet de gebruikshandleiding worden vertaald naar de taal van het betreffende land van gebruik.

Gebruikshandleiding

Vertaling

Mochten er onduidelijkheden zijn m.b.t. de vertaalde tekst, dan moet de originele gebruikshandleiding (Duits) worden geraadpleegd of moet contact worden opgenomen met de fabrikant.

Pictogrammen

Extra instructies in de vorm van korte teksten en pictogrammen zijn aangebracht op de machine zelf. Hierdoor wordt de informatie direct beschikbaar gemaakt op de betreffende locatie, zonder eerst te hoeven kijken in de aparte handleidingen. Neem contact met ons op bij beschadigde, niet meer plakkende of onleesbaar geworden pictogrammen. Deze moeten direct worden vervangen door nieuwe pictogrammen.

De exploitant is ervoor verantwoordelijk dat de machine alleen door gekwalificeerd personeel wordt gebruikt en onderhouden. Zowel de bediener als al het service- en onderhoudspersoneel moeten vertrouwd zijn met de veiligheids- en bedieningsvoorschriften.

We vragen u, als bediener van de machine, deze gebruikshandleiding vóór het in gebruik nemen van de machine te lezen en de daarin opgenomen richtlijnen zorgvuldig op te volgen.

Verhinder ondeskundig in gebruik nemen en ondeskundige onderhoudswerkzaamheden. Richt u zich bij twijfel altijd tot onze klantendienst:



Komptech Umwelttechnik Deutschland GmbH
Carl-Zeiss-Straße 2
D-59302 Oelde

[t] (+49) 25229345 - 0

[f] (+49) 25229345 - 45

<http://www.komptech.de> info@komptech.de

Auteursrecht

Copyright © 2014 Komptech Umwelttechnik Deutschland GmbH. Alle rechten voorbehouden.

Deze handleiding of delen hiervan mogen zonder voorafgaande schriftelijke toestemming van Komptech Umwelttechnik niet geprint, gekopieerd of verveelvoudigd of elektronisch worden verwerkt, gedupliceerd of gepubliceerd.

Handelsmerkbescherming

Het merk Komptech, het Komptech-logo, het Komptechbeukenblad en het woordmerk "Technology for a better environment" zijn in het merkenregister opgenomen merken en intellectueel eigendom van Komptech GmbH.

Technische wijzigingen

Deze handleiding is uitsluitend geldig voor de machine met het op de map vermelde machinenummer en is niet onderhevig aan een revisieservice! Bij ombouwwerkzaamheden, aanvullingen of wijzigingen, moet de gebruiker de handleiding zelf op de actuele stand houden!

De stand van deze gebruiksaanwijzing komt overeen met de datum van de

EG-Conformiteitsverklaring.

Met vriendelijke groet,



Bernd Thielepape



(Bedrijfsleider Komptech Umwelttechnik Deutschland GmbH)

Gebruikshandleiding

2. Veiligheid

Markering door veilig- De gerichte markering van bepaalde locaties met veiligheids*heidsinstructies* instructies, maakt het veilig gebruik en een veilige bediening van de machine mogelijk. Deze markering gebeurt met dezelfde pictogrammen die in de gebruikshandleiding zijn

weergegeven.

	 WAARSCHUWING
	<p>Gevaar door het in gebruik nemen van de machine, zonder de veiligheidsvoorschriften op te volgen, resp. door onderhoudswerkzaamheden door ongekwalificeerde personen.</p> <p>Ernstig persoonlijk letsel en materiële schade kunnen hiervan het gevolg zijn.</p> <p>➤ Het in gebruik nemen van de machine en de onderhoudswerkzaamheden, mogen uitsluitend door gekwalificeerde personen en volgens de veiligheidsvoorschriften worden uitgevoerd.</p>

2.1. Exploitant

Verplichtingen van de exploitant

Als exploitant bent u verantwoordelijk voor het bedoeld gebruik van de machine. Het bedoeld gebruik omvat het gebruik, de bediening en het onderhoud van de machine.

- De gebruiker moet de wettelijke eisen voor het gebruiken van machines opvolgen.
- De gebruiker bevestigt aan de fabrikant dat instructies voor het veilig gebruik van de machine zijn gegeven.
- De exploitant moet zich met de inhoud van de gebruiks- en onderhoudshandleiding vertrouwd maken en de hierin gegeven aanwijzingen opvolgen.

- De exploitant plant en is verantwoordelijk voor het gebruik van de machine in het kader van het bedoeld gebruik.
- De exploitant is verantwoordelijk voor een veilige en bruikbare toestand van de machine.
- De exploitant moet zorgen dat de machine alleen wordt bediend door personen, waarvan de geestelijke en lichamelijke toestand voldoende is voor de opgedragen werkzaamheden.
- De exploitant moet het ongeautoriseerd ombouwen van de machine verbieden en moet bij voorgenomen ombouwwerkzaamheden het deskundig oordeel van de fabrikant vragen.
- De exploitant informeert de fabrikant of verkoper m.b.t. mogelijke veiligheidsgebreken aan de machine.
- De exploitant moet bij verlies van de gebruikshandleiding of de veiligheidsmarkeringen (verwijderde of onleesbare pictogrammen) zorgen dat deze op tijd worden besteld bij de fabrikant.
- De exploitant zorgt bij verkoop van de machine voor het betrouwbaar en aantoonbaar doorgeven van de volledige gebruikshandleiding aan de koper.
- De exploitant moet een geluidsmeting uitvoeren tijdens gebruik en indien nodig de betreffende gehoorbescherming ter beschikking stellen.

2.2. Kwalificaties van het personeel

Kwalificaties van het Aan of met de machine mogen uitsluitend de hier beschre*personeel* ven groepen personen werken:

Geïnstrueerd personeel

Personen die door een vakkracht zijn ingewerkt en m.b.t.

- mogelijke gevaren,

Gebruikshandleiding

- deskundig gedrag,
- ondeskundig gedrag,
- veiligheidsinrichtingen en
- beschermende maatregelen
zijn geïnstrueerd.

Vakkrachten

Personen, die over de volgende kwalificaties beschikken:

- beroepsopleiding,
- beroepservaring en
- kennis van de relevante
normen en bepalingen.

Deze personen kunnen de aan hun opgedragen werkzaamheden, m.b.t. bestaande of mogelijke gevaren zelfstandig beoordelen.

(Definitie afgeleid van EN 60204-1)

2.3. Verplichtingen van het personeel



Verplichtingen van het personeel Alle personen die aan of met de machine werken, hebben de volgende verplichtingen:

- Bedien de machine uitsluitend volgens het bedoeld gebruik.
- De aanwijzingen van de exploitant m.b.t. arbeidsveiligheid en veiligheid tijdens het gebruik (ARBO) opvolgen.
- Draag de op basis van de risicoanalyse vastgelegde persoonlijke beschermingsuitrusting.
- Lees de gebruikshandleiding door, voordat u werkzaamheden uitvoert met of aan de machine.
- Laat alle handelingen achterwege, die gevaren voor personen of schade aan de machine of het milieu veroorzaken.

Gebruikshandleiding

- Onderhouds- en inspectiewerkzaamheden alleen uitvoeren volgens de beschrijving in de gebruikshandleiding.
- Zorg ervoor, dat alle vlucht- en hulpverleningsroutes vrij zijn.
- Verplaats de machine alleen volgens de aanwijzingen van de exploitant.
- Informeer de exploitant van de machine onmiddellijk, als
- de machine niet volgens het bedoeld gebruik wordt toegepast.
- u schade heeft ontdekt aan de machine.
- u constateert dat veiligheidsinrichtingen van de machine ontbreken, zijn beschadigd of niet probleemloos werken.
- u constateert dat waarschuwingsborden en/of veiligheidssymbolen op de machine niet meer aanwezig of slecht leesbaar zijn.
- u constateert dat constructieve wijzigingen zijn uitgevoerd aan de machine.

2.4. Gevaarzone

 WAARSCHUWING	
 	<p>Gevaar voor personen door bewegende machineonderdelen of uitgeworpen materialen, voor personen die aanwezig zijn binnen de gevaarzone van de machine.</p> <p>Persoonlijk letsel met de dood tot gevolg is mogelijk.</p> <ul style="list-style-type: none"> ➤ Zorg ervoor, dat alleen bevoegde personen aanwezig zijn binnen de gevaarzone van de machine. ➤ Gebruik de machine alleen als er geen onbevoegde personen aanwezig zijn in de betreffende gevaarzone. ➤ Stop het gebruik van de machine als onbevoegde personen de betreffende gevaarzone betreden. ➤ Draag persoonlijke beschermingsuitrusting.

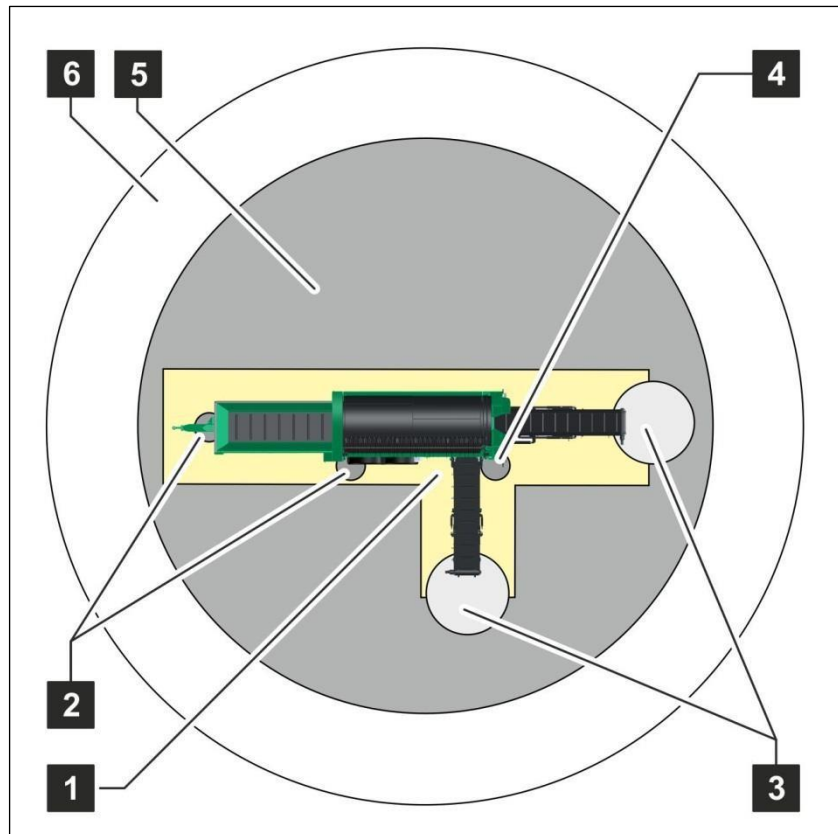

Afb. 1: gevarezone

VERBODVERBOT	UITZONDERINGEN / OPMERKINGEN
<p>Zone 1: ten verboten!</p> <p>Betreden strengste!</p>	<p>Betreden door personeel of bevoegde personen alleen toegestaan als</p> <ul style="list-style-type: none"> ➤ de transportbanden zijn uitgeschakeld ➤ de veiligheidsvoorschriften uit de gebruikshandleiding zorgvuldig worden opgevolgd.
<p>Zone 2: ten verboten!</p> <p>Betreden strengste!</p>	<p>Betreden door personeel of bevoegde personen alleen toegestaan als</p> <ul style="list-style-type: none"> ➤ dit voor de bediening van de machine noodzakelijk is.
VERBODVERBOT	UITZONDERINGEN / OPMERKINGEN

Gebruikshandleiding

Zone 3: Betreden den!	verbo-	Betreden door personeel of bevoegde personen alleen toegestaan als <ul style="list-style-type: none"> ➤ de transportbanden zijn uitgeschakeld ➤ de veiligheidsvoorschriften uit de gebruikshandleiding zorgvuldig worden opgevolgd.
Zone 4: Betreden strengste den!	ten verbo-	Betreden door personeel of bevoegde personen alleen toegestaan als <ul style="list-style-type: none"> ➤ dit voor de bediening van de machine noodzakelijk is. ➤ de veiligheidsvoorschriften uit de gebruikshandleiding zorgvuldig worden opgevolgd.
Zone 5: Betreden den!	verbo-	Betreden door personeel of bevoegde personen alleen toegestaan als <ul style="list-style-type: none"> ➤ de veiligheidsvoorschriften uit de gebruikshandleiding zorgvuldig worden opgevolgd. Voor derden is de aanwezigheid binnen een straal van 15 m (45 ft) rondom de machine altijd verboden!
Zone 6: Betreden den!	verbo-	Betreden is voor derden binnen een straal van 50 m (150 ft) rondom de machine alleen toegestaan, als ze de betreffende veiligheidsinstructies hebben gehad!



Tabel 1: Gevarenezones



Opmerking:

Bevoegde personen zijn door de exploitant geautoriseerd voor het uitvoeren van werkzaamheden met of aan de machine.

Gebruikshandleiding

2.5. Veiligheidsinrichtingen

	 GEVAAR
	<p>Gevaar voor personen door ontbrekende, niet of niet probleemloos werkende veiligheidsinrichtingen.</p> <p>Persoonlijk letsel met de dood tot gevolg is mogelijk.</p> <ul style="list-style-type: none"> ➤ Controleer vóór aanvang van de werkzaamheden of alle veiligheidsinrichtingen aanwezig, correct geïnstalleerd zijn en goed werken. ➤ Veiligheidsinrichtingen nooit buiten werking stellen. ➤ Zorg ervoor, dat alle veiligheidsinrichtingen altijd vrij toegankelijk zijn en blijven.

	 GEVAAR
	<p>Gevaar voor personen door gemanipuleerde veiligheidsinrichtingen.</p> <p>Persoonlijk letsel met de dood tot gevolg is mogelijk.</p> <ul style="list-style-type: none"> ➤ Voer geen mechanische wijzigingen uit aan de veiligheidsinrichtingen. ➤ Voer geen elektrische wijzigingen uit aan de veiligheidsinrichtingen.

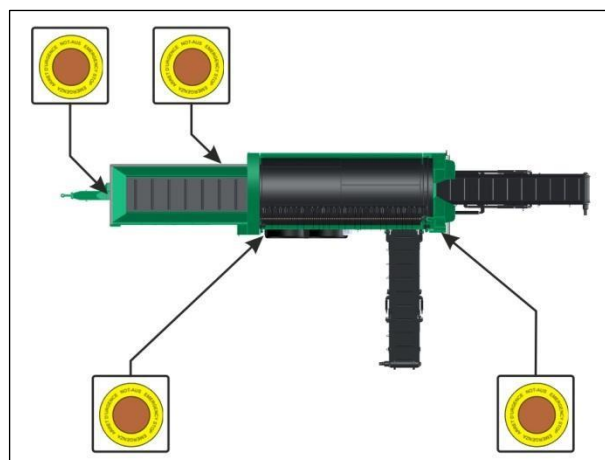

Afb. 2: veiligheidsinrichtingen

Veiligheidsinrichting		Controles Interval Methode	
NOOD-UIT-schakelaar		d	F

Tabel 2: Veiligheidsinrichtingen (elektrisch)

d - dagelijks

w - wekelijks

m - maandelijks

F - functiecontrole

2.6. Opbouw van de waarschuwingen

In de verschillende hoofdstukken van deze gebruikshandleiding wordt u met waarschuwingen op gevaren en gevaarlijke locaties gewezen.

Deze waarschuwingen staan bij het begin van het hoofdstuk of voor een actie, waarbij gevaren bestaan.

De volgende afbeelding geeft de opbouw van een waarschuwing:

Symbool	Signaalwoord
	<p>Type gevaar</p> <p>Gevolgen bij het niet opvolgen van de waarschuwing.</p> <p>➤ Voorkomen van het gevaar</p>

2.6.1. Signaalwoorden

SIGNAALWOORD	BETEKENIS
GEVAAR	Op deze manier geaccentueerde tekstdelen geven een direct gevaar met een hoog risico aan, dat de dood of zwaar lichamelijk letsel tot gevolg kan hebben als het gevaar niet wordt vermeden.

Gebruikshandleiding

WAARSCHUWING	Op deze manier geaccentueerde tekstdelen geven een mogelijk gevaar met een middelmatig risico aan, dat de dood of zwaar lichamelijk letsel tot gevolg kan hebben als het gevaar niet wordt vermeden.
VOORZICHTIG	Op deze manier geaccentueerde tekstdelen geven een gevaar met een gering risico aan, dat licht of middelmatig lichamelijk letsel tot gevolg kan hebben als het gevaar niet wordt vermeden.
OPMERKING	Wijst op storingen tijdens het bedrijfsproces en mogelijke milieu- en machineschade. Verder worden aanwijzingen gegeven voor een optimaal gebruik van de machine.

Tabel 3: Signaalwoorden

2.6.2. Waarschuwingssymbolen

SYMBOOL	BETEKENIS
	Waarschuwing voor een gevaarlijke locatie of situatie.
	Waarschuwing voor gevaarlijke, elektrische spanning.
	Waarschuwing voor knelgevaar door bewegende onderdelen.

Gebruikshandleiding

	Waarschuwing voor intrekkingsgevaar door bewegende onderdelen.
	Waarschuwing voor stoffen die schadelijk zijn voor de gezondheid of bijtende stoffen.
	Waarschuwing voor zwevende last.
	Waarschuwing voor brandgevaarlijke stoffen.
	Waarschuwing voor hete oppervlakken.
	Waarschuwing voor motoruitlaatgassen.
	Waarschuwing voor hete media (bijv. vloeistoffen).
	Waarschuwing voor gevaren door accu's.
SYMBOOL	BETEKENIS
	Waarschuwing voor handletsel.
	Waarschuwing voor valgevaar.

Tabel 4: Waarschuwingssymbolen

2.6.3. Verbodssymbolen



SYMBOOL	BETEKENIS
	Bespuiten met water verboden.
	Verboden toegang voor onbevoegden.
	Beklimming door onbevoegden verboden.
	Vuur, open licht en roken verboden.
SYMBOOL	BETEKENIS
	Verbod op het gebruik van middelen, die de normale lichamelijke en geestelijke vermogens nadelig beïnvloeden.

Tabel 5: Verbodssymbolen

2.6.4. Gebodssymbolen

SYMBOOL	BETEKENIS
	Algemeen gebodssymbool. Markeert aanwijzingen voor het gebruik.
	Document beslist vóór aanvang van de werkzaamheden lezen.
	Vóór werkzaamheden vrijschakelen.
	Veiligheidsbril met zijbescherming Beschermt tegen oogletsel door vaste, vloeibare of gasvormige stoffen.
	Veiligheidsschoenen Beschermen tegen kneuzingen en vallende onderdelen.
	Nauwsluitende werkkleding Beschermt tegen blijven haken en intrekking.
	Veiligheidshandschoenen Beschermen tegen snijletsel en agressieve vloeistoffen.
SYMBOOL	BETEKENIS

Gebruikshandleiding

	<p>Veiligheidshelm Beschermt tegen vallende voorwerpen.</p>
	<p>Gehoorbescherming Beschermt tegen doofheid bij processen met een hoge geluidsemisatie.</p>

Tabel 6: Gebodssymbolen

2.6.5. Eveneens op de machine gebruikte symbolen (pictogrammen)

SYMBOOL	BETEKENIS
	<p>Markeert een lastaanslagpunt met de betreffende lastaanduiding in kN.</p>
	<p>Markeert een smeerpunt.</p>
	<p>Markeert de accuhoofdschakelaar.</p>
	<p>Opmerking m.b.t. het aansluitpunt voor onderhoudswerkzaamheden van de ABS-besturing.</p>

Gebruikshandleiding

<p>Wartung und Instandsetzung nur bei abgeschaltetem Motor und stehender Maschine.</p> <hr/> <p>Maschine gegen unbeabsichtigtes Wiedereinschalten sichern!</p> <hr/> <p>Der Aufenthalt im Gefahrenbereich ist für Unbefugte verboten!</p>	<p>Algemene veiligheidsaanwijzing m.b.t. het uitvoeren van onderhoudswerkzaamheden.</p>
---	---

SYMBOOL	BETEKENIS
	<p>Opmerking m.b.t. het reinigen van de motorruimte.</p>
	<p>Opmerking m.b.t. het opvolgen van de gebruikshandleiding en veiligheidsaanwijzingen.</p>
	<p>Opmerking m.b.t. de volgende veiligheidskeuring (UVV).</p>
	<p>Opmerking m.b.t. de maximumsnelheid bij het transport van de machine.</p>
	<p>Opmerking m.b.t. borgpennen, die moeten worden verwijderd.</p>
	<p>Opmerking m.b.t. het uitschakelen van de elektrische hoofdschakelaar.</p>
	<p>Opmerking m.b.t. de gevarezone rondom stempels.</p>



Gebruikshandleiding

	<p>Markeert de zone met vergiftigingsgevaar door uitlaatgassen van de motor.</p>
	<p>Verbod m.b.t. de aanwezigheid van personen met pacemakers. Alleen in combinatie met de optie "Magneettrommel".</p>
	<p>Markeert de zone met een magnetisch veld. Alleen in combinatie met de optie "Magneettrommel".</p>
<p>SYMBOOL</p>	<p>BETEKENIS</p>
	<p>Transportbeveiliging grove-korrelafvoerband.</p>

Tabel 7: Pictogrammen



2.6.6. Hulpverlenings- en brandveiligheidssymbolen

SYMBOOL	BETEKENIS
	<p>Brandblusser</p>
	<p>Brandmelder</p>
	<p>EHBO-kist</p>

	Vluchtrichting/vluchtweg.
	Verzamelpunt

Tabel 8: Brandveiligheids- en hulpverleningssymbolen

2.7. Fundamentele veiligheidsvoorschriften

	 WAARSCHUWING
	<p>Gevaar voor personen door het niet opvolgen van fundamentele veiligheidsvoorschriften.</p> <p>Persoonlijk letsel met de dood tot gevolg is mogelijk.</p> <p>➤ De fundamentele veiligheidsvoorschriften opvolgen.</p>

- Gebruik de machine uitsluitend
- in een technisch probleemloze toestand,
- volgens het bedoeld gebruik, evenals □ veiligheids- en gevaarbewust.
- Controleer alle veiligheidsvoorschriften van de machine, voordat u gaat werken aan of met de machine.
- Controleer de machine op zichtbare schade (mechanisch, elektrisch, hydraulisch), voordat u gaat werken aan of met de machine.
- Bewaar de volledige gebruikshandleiding op de werklocatie van de machine.
- De gebruikshandleiding aanvullen met documenten, zoals de wettelijke ongevalpreventievoorschriften.
- Voer alleen werkzaamheden uit als u beschikt over de noodzakelijke kennis van zake en vakkennis of bent geïnstrueerd.

Gebruikshandleiding



- Voer alleen de werkzaamheden uit, waarvoor de exploitant u heeft geautoriseerd.
- Draag persoonlijke beschermingsuitrusting.



2.8. Restgevaaren



Ook als alle veiligheidsvoorschriften worden opgevolgd, blijven er bij werkzaamheden aan of met de machine bepaalde restgevaaren.



Alle personen die aan of met de machine werken, moeten de restgevaaren kennen.



Alle personen moeten de aanwijzingen opvolgen die verhinderen dat restgevaaren tot ongelukken of schade leiden.

	 GEVAAR
	<p>Gevaar voor personen door een elektrische schok bij het aanraken van defecte elektrische leidingen, stekkers of schakelaars.</p> <p>Persoonlijk letsel met de dood tot gevolg is mogelijk.</p> <ul style="list-style-type: none"> ➤ Werkzaamheden aan de elektrische installatie van de machine mogen alleen door een vakkundig elektromonteur worden uitgevoerd.



	 GEVAAR
	<p>Gevaar voor personen door uitlaatgassen van de dieselmotor.</p> <p>Levensgevaar voor personen door verstikking.</p> <ul style="list-style-type: none"> ➤ Laat de dieselmotor alleen in een goed geventileerde omgeving draaien. ➤ Eventueel de uitlaatgassen met een geschikte afzuiginrichting afvoeren uit de werkomgeving.



	 WAARSCHUWING
	<p>Gevaar voor personen door het gebruik van ongeschikte hijs- en hefmiddelen.</p> <p>Persoonlijk letsel is mogelijk.</p> <ul style="list-style-type: none">➤ Gebruik uitsluitend goedgekeurde hefwerktuigen.➤ Gebruik uitsluitend hijs- en hefmiddelen met voldoende draagvermogen (zie gebruiks- en onderhoudshandleiding, technische gegevens voor het transport / de montage).➤ Begeef u niet onder opgetilde lasten.➤ Draag persoonlijke beschermingsuitrusting.



	 WAARSCHUWING
	<p>Valgevaar bij het gebruik van ladders.</p> <p>Persoonlijk letsel met de dood tot gevolg is mogelijk.</p> <ul style="list-style-type: none">➤ Plaats alleen ladders tegen de machine als deze niet in bedrijf is.➤ Gebruik uitsluitend ladders die geen zichtbare schade vertonen.➤ Zorg ervoor, dat de ondergrond geschikt is voor het plaatsen van een ladder.

	 WAARSCHUWING
	<p>Brandgevaar door ontsteking van licht ontvlambare stoffen.</p> <p>Persoonlijk letsel met de dood tot gevolg is mogelijk.</p> <ul style="list-style-type: none">➤ Vermijd vuur, open licht en roken in de directe omgeving van de machine.➤ Geen brandende of smeulende materialen in de machine vullen.➤ Verwijder licht ontvlambare materialen uit de directe omgeving van de machine.➤ Zorg ervoor, dat u vertrouwd bent met de lokale omstandigheden m.b.t. de brandbestrijding.

Gebruikshandleiding

	 WAARSCHUWING
	<p>Gevaar voor personen door hoge drukken in smeermiddel-, pneumatische en hydraulische leidingen.</p> <p>Persoonlijk letsel is mogelijk.</p> <ul style="list-style-type: none"> ➤ Schakel de leidingen drukloos, voordat u werkzaamheden uitvoert aan de leidingen. ➤ Draag persoonlijke beschermingsuitrusting.

 	 WAARSCHUWING
	<p>Intrekkings- en knelgevaar door bewegende / draaiende machineonderdelen.</p> <p>Persoonlijk letsel is mogelijk.</p> <ul style="list-style-type: none"> ➤ Verwijder in geen geval beschermende afdekkingen! Beveilig de machine tegen ongewild inschakelen als dit nodig is voor onderhouds- of reinigingswerkzaamheden! ➤ Niet in bewegingsbereik van machinedelen grijpen bij het proefdraaien. ➤ Houd, wanneer de machine loopt, afstand van draaiende delen. ➤ Draag altijd geschikte werkkleding (geen losse kleding, bij lang haar een haarnetje). ➤ Breng de beschermende afdekkingen onmiddellijk na voltooiing van de werkzaamheden weer aan!

	 WAARSCHUWING
	<p>Gevaar voor personen door onvakkundige omgang met smeer- en reinigingsmiddelen.</p> <p>Mogelijk persoonlijk letsel door huidcontact en/of inademen.</p> <ul style="list-style-type: none"> ➤ Draag persoonlijke beschermingsuitrusting. ➤ Lees de betreffende veiligheidsgegevensbladen.

3. Overzicht en bedoeld gebruik

Alle afbeeldingen en tekeningen in deze gebruikshandleiding dienen uitsluitend voor een algemene indruk.

Raadpleeg ook de eventueel afzonderlijk meegeleverde bedieningshandleidingen van de motorfabrikant, die als origineel zijn toegevoegd.

Technische wijzigingen in het kader van de doorontwikkeling van de in deze gebruikshandleiding beschreven machine zijn voorbehouden.

LEZEN - BEGRIJPEN - OPVOLGEN!

3.1. Productidentificatie

OPMERKING	
	<p>De hier vermelde gegevens hebben betrekking op de uitvoering van de basismachine.</p> <p>Door wijzigingen aan de machine, kunnen de werkelijke afmetingen afwijken van de hier opgegeven afmetingen.</p> <ul style="list-style-type: none"> ➤ Houd rekening met de gegevens in de aanvullende documenten, die na ombouw of wijzigingen aan de machine moeten worden toegevoegd aan de gebruikshandleiding. ➤ De gegevens in de gebruikshandleiding gelden alleen voor de machine waarvan het machinenummer is opgegeven op het titelblad van de gebruikshandleiding. ➤ Alleen bij het aanhouden van de toegestane waarden is er sprake van bedoeld gebruik van de machine.

3.1.1. Overzicht

Hier wordt de globale opbouw van de machine beschreven.

Positieaanduidingen (bijv. rechts, links, voor, achter) moeten worden opgevat ten opzichte van de transportrichting van de machine.

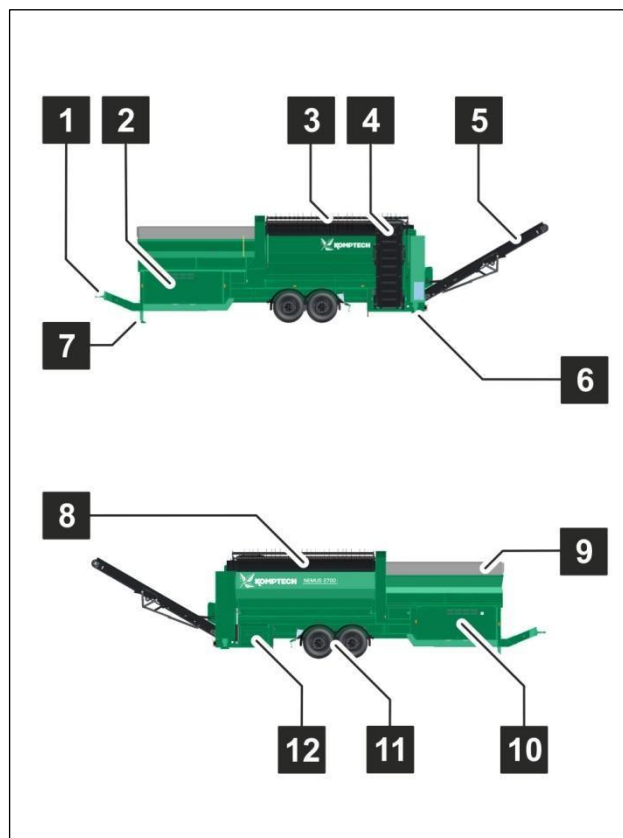

Afb. 3: overzicht van de machine

POS	Aanduiding
1	Trekoog
2	Klep van motorruimte
3	Reinigingsborstel
4	Afvoerband voor fijne korrel
5	Afvoerband voor te grote korrel
6	Stempel achter
7	Stempel voor
8	Zeef- of kerntrommel
9	Materiaalopvoerbunker
10	Klep van de motorruimte

11 Tandendraagwielen

12 Fijne-korrel dwarsband

De posities van de bedieningspanelen, van waaruit de machine wordt bestuurd, worden beschreven in hoofdstuk 7.1, **Bedieningselementen**, bladzijde 86.

3.1.2. Aanduidingen op de machine



Afb. 4: typeplaatje

Het typeplaatje (1) en voertuigidentificatienummer (2) zijn aangebracht op het basisframe van de machine.

3.2. Productbeschrijving

3.2.1. Bedoeld gebruik

De mobiele zeefinstallatie dient voor het afzeven van voorversnipperde

- Restafval,
- boomschors,

Gebruikshandleiding

- hout,
- huis- resp. grofvuil evenals
- zand,
- grind
- aarde en
- afgegraven grond.

Verder horen bij het bedoeld gebruik:

- Het gebruik van de machine binnen de in de technische gegevens genoemde prestatiegrenzen.
- Het gebruik van de machine op de wijze die in de gebruikshandleiding is beschreven.
- Bediening en verzorging uitsluitend door geïnstrueerd personeel.
- De uitvoering van onderhouds- en reparatiewerkzaamheden door gekwalificeerd personeel.
- Het uitvoeren van ombouw-, reiniging-, onderhouds- en reparatiewerkzaamheden bij stilgelegde machine.
- Reserveonderdelen mogen uitsluitend worden gebruikt als ze voldoen aan de specificaties van de fabrikant.
- Het transport van de machine op de openbare weg met geschikte transportmiddelen.
- Het transport van de machine door gekwalificeerd personeel.
- Het uitsluitend machinaal vullen van de machine.

	OPMERKING
	Ander gebruik dan onder "Bedoeld gebruik" is opgegeven, is verboden!

3.2.2. Niet bedoeld gebruik

Tot het niet bedoeld gebruik behoort:

- Het transport van personen.
- Het transport van materialen.
- Gebruik in een explosiegevaarlijke omgeving.
- Het met de hand vullen van de machine.
- Het rijden in het openbaar verkeer, zonder gebruik van de hiervoor noodzakelijke uitrusting en transportbeveiligingen.
- Het bewegen van machine in het openbaar verkeer zonder de betreffende persoonlijke kwalificaties.
- Het verplaatsen van de machine met ongeschikte trekkende voertuigen.
- Het verschuiven van de machine in opgebokte toestand.
- Het uitvoeren van ombouwwerkzaamheden aan de machine, waarvoor geen toestemming is gegeven door de fabrikant.

	OPMERKING
	<p>Bij niet voorgeschreven gebruik van de machine vervalt de garantie van de fabrikant!</p>

3.2.3. Technische gegevens

TRANSPORTAFMETINGEN	
Lengte	12.000 mm (472.44 in)
Breedte	2.550 mm (100.39 in)
Hoogte	4.000 mm (157.48 in)
AANHANGER MET CENTRALE TA DEMASSEN	

Gebruikshandleiding

Toegelaten totale massa	17 t (37478,56 lbs)
Toelaatb. asbelast. per as	8 t (17636.97 lbs)
Steunlast	1 t (2204,62 lbs)
Wielen	385/65 R 22,5
AFMETINGEN ZEEFTROMMEL	
Lengte zeeftrommel	5500 mm (216.54 in)
Diameter zeeftrommel	2000 mm (78.74 in)
Effectief zeefoppervlak	30,0 m ² (322.92 ft ²)
TE ZEVEN MATERIAAL	
Verwerkingscapaciteit	170 m ³ /h (6003,50 ft ³ /h)
MOTOR (DIESELMOTOR)	
Vermogen	70,0 kW
Vermogen bij 1.800 min ⁻¹	67,0 kW
Uitlaatgasnorm	Richtlijn 97/68 EG fase IIIA EPA TIER 3
Brandstoftank	ca. 300 l
OMGEVINGSCONDITIONS	
Temperatuurbereik	-10°C tot +37°C (14°F tot 98,6°F)
EMISSIONS	
Geluidsdruk niveau (vollast, zonder materiaal)	89 dB (A)

Tabel 9: Technische gegevens

OPMERKING	
	<p>Bij omgevingstemperaturen lager dan +1°C (33,8 F) bestaat een verhoogd risico op bevriezing van de machine.</p> <p>Machineschade of storingen in het verwerkingsproces zijn mogelijk.</p> <ul style="list-style-type: none"> ➤ Controleer voor het in gebruik nemen of er geen bewegende machineonderdelen zijn vastgevroren. ➤ Zorg ervoor, dat de machine voor pauzes of langere stilstand zorgvuldig is leeggedraaid, zodat geen materiaal kan vastvriezen in de machine.

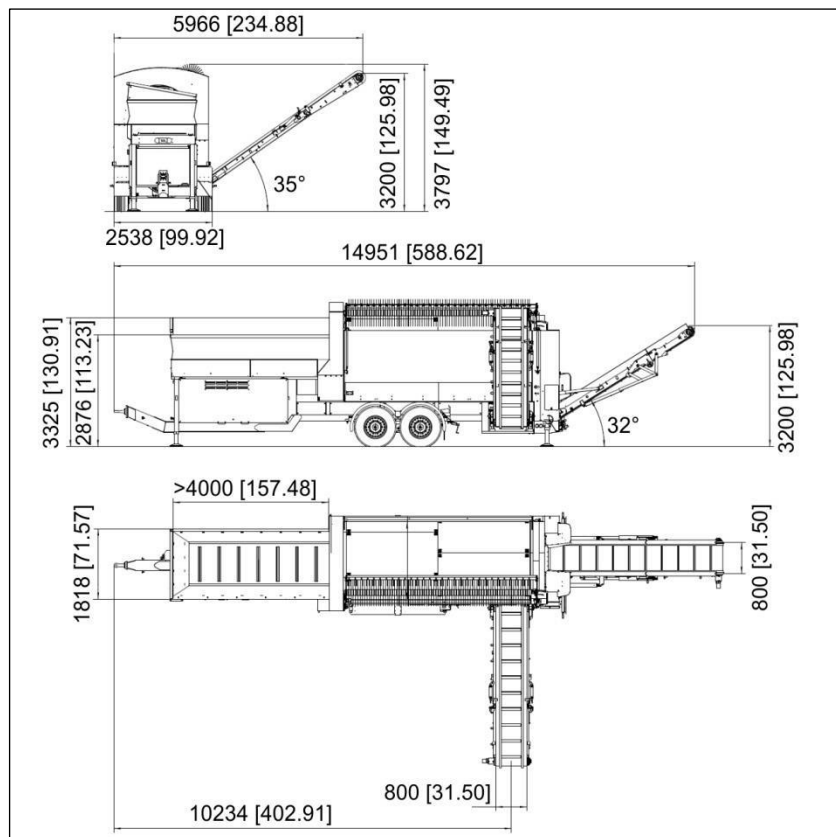

Afb. 5: afmetingen bedrijfsstand

Gebruikshandleiding

3.3. Uitrusting van de machine

Hier wordt beschreven uit welke componenten de machine standaard bestaat en welke opties u ter beschikking staan.





SERIENUMMERS	
Machinenr.: (Nemus)	28018
Chassisnummer:	W090 28018 41KB4 034
Motornr.:	1104D-44T NL82514 U 220545 Y

Tabel 10: Serienummers

BASISMACHINE	
Mobiele zeeftrommelmachine, geschikt voor het gebruik met een kerntrommel of een zeeftrommel voor het scheiden van materialen in 2 fracties (volgens de gegevens in de eveneens geldende documenten).	



Tabel 11: Basismachine

OPTIES	
Dieselmotor, vermogen: 96,5 kW Vermogen bij 1.800 min ⁻¹ : 90,0 kW Uitlaatgasnorm: Richtlijn 97/68 EG fase IIIA EPA TIER 3	



Rapport voor het verkrijgen van een algemene gebruiksvergunning volgens de wegenverkeerswet (Straßenverkehrs-Zulassungs-Ordnung (StVZO))	
Rapport voor het verkrijgen van een algemene gebruiksvergunning volgens de wegenverkeerswet (Straßenverkehrs-Zulassungs-Ordnung (StVZO)), inclusief kentekenpapieren	
Uitvoering volgens de EU-richtlijn: Markeringslichten achter en voor, zijmarkeringslichten, onderrijbeveiliging, spatwaterbescherming, spatborden.	
Vorbereid op Europese toelating	
Zeeftrommel, diameter 2000 mm (78.74 in)	
Zeeftrommel, diameter 2150 mm (84.65 in)	
Kerntrommel	
Zeefsegmenten	

OPTIES	
Afwerking met speciale lak	
Bandverlenging fijne-korrelafvoerband Asafstand: 6.000 mm (236.22 in)	
Bandverlenging fijne-korrelafvoerband Asafstand: 6.550 mm (257.87 in) Alleen in combinatie met de optie "Aanvullende hydraulische stempel achter"	

Gebruikshandleiding

Bandverlenging grove-korrelafvoerband Asafstand: 4.350 mm (171.26 in)	
Bandverlenging grove-korrelafvoerband Asafstand: 5.120 mm (201.57 in)	
Bandverlenging grove-korrelafvoerband Asafstand: 5120 mm (201.57 in), breedte transportband: 1.000 mm (39.37 in) Alleen in combinatie met de optie "Aanvullende hydraulische stempel achter"	
Regelbare bandsnelheid fijne-korrelafvoerband	
Regelbare bandsnelheid grove-korrelafvoerband	
Magnetische trommel in fijne-korrelafvoerband, b = 800 mm (31.50 in)	
Magnetische trommel in grove-korrelafvoerband, b = 800 mm (31.50 in)	
Magnetische trommel in grove-korrelafvoerband, b = 1000 mm (39.37 in)	
Hydraulische aansluiting, 26 cm ³ (1.59 in ³) aan de achterzijde van de machine	
Bunkervoorzeef	

OPTIES	
Opzetschoen	
Afstrijker voor reinigingsborstels	

Centrale smering	
Centrale smeerblokken	
Aanvullende, elektrische oliekoeler	
Radiografische afstandsbediening, 10-kanaals incl. NOOD-UIT-knop	
Radiografische afstandsbediening, 12-kanaals incl. NOOD-UIT-knop	
Elektrische motorvoorverwarming	
Hardmetalen stripper fijne-korrelafvoerband	
Motoreenheid hydraulisch uitschuifbaar	
Handmatige hydrauliek voor noodbediening	
Luchtvering	
Verrijdinrichting	
Bunkersensorbesturing	
Bunkersensorbesturing met 2-kanaals zendsysteem	
Tandemwielen aan zijde trommelinvoer	
Aanvullende hydraulische stempel achter	
Cleanfix-ventilator voor 70,0 kW dieselmotor	
Cleanfix-ventilator voor 96,5 kW dieselmotor	
Zeeftrommelsegmentafstrijder	
Roetfilter, zelfreinigend	

Gebruikshandleiding

OPTIES	
Accuhoofdschakelaar	
Vorbereiding voor zeeftrommel SM620	
Adapter-looping voor zeeftrommel SM620	

Tabel 12: Opties

4. Functie

4.1. Beschrijving van de werking van de machine

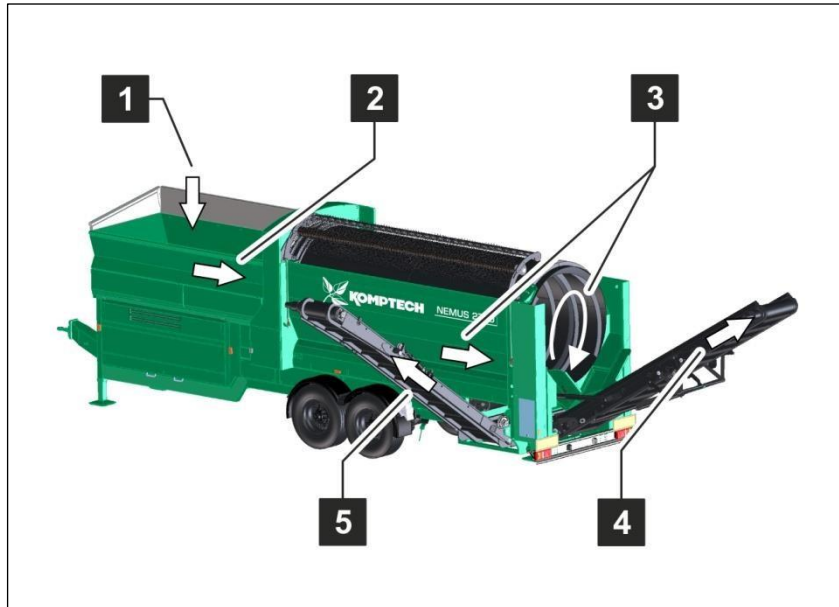

Afb. 6: werkingsprincipe

De materiaalscheiding is in essentie gebaseerd op de verschillende grootten van de toegevoerde materialen.

Via een mechanische vulinrichting wordt het te scheiden materiaal in de bunker (1) van de machine gevuld. Via een aan de onderkant van de bunker (2) bevestigde transportband wordt het aangevoerde materiaal naar de zeeftrommel (3) getransporteerd.

Door de in de zeeftrommel aanwezige spiraal en de draaibeweging van de zeeftrommel, wordt het materiaal door de machine getransporteerd.



Op basis van de grootte van de zeefopeningen volgt de materiaalscheiding. De grootte van de zeefopeningen komt overeen met de klantspecifieke eisen.

Materiaal dat niet door de zeefopeningen valt, komt aan het einde van de zeeftrommel en wordt via de afvoerband voor te grote korrel (4) uit de machine verwijderd.

Materiaal, dat door de zeefelementen valt, wordt met de fijnekorrelafvoerband (5) afgevoerd.

Gebruikshandleiding

4.2. Beschrijving van de werking van de opties

OPMERKING	
 	<p>Inkooponderdelen worden in deze gebruikshandleiding slechts in hoofdlijnen beschreven.</p> <p>Speciale instel- en onderhoudswerkzaamheden aan de inkooponderdelen zijn op basis van de beschrijvingen in deze gebruikshandleiding niet mogelijk.</p> <p>➤ Neem de documentatie van de fabrikant in acht. U vindt deze in de bijlage "Gebruikshandleidingen van de leveranciers".</p>

4.2.1. Uitvoering volgens de EU-richtlijn



Afb. 7: uitvoering volgens de EU-richtlijn

POS	Aanduiding
1	Zijmarkeringslichten (aan weerszijden)
2	Contourverlichting (aan weerszijden)
3	Spatwaterbescherming, spatborden (aan weerszijden)
4	Onderrijbeveiliging achter

Functie:

Deze machine-uitrusting vormt de basis voor het opstellen van het rapport voor het verkrijgen van een algemene gebruiksvergunning volgens de wegenverkeerswet (StraßenverkehrsZulassungs-Ordnung (StVZO)), evenals de uitgifte van kentekenpapieren.

4.2.2. Voorbereid op Europese toelating

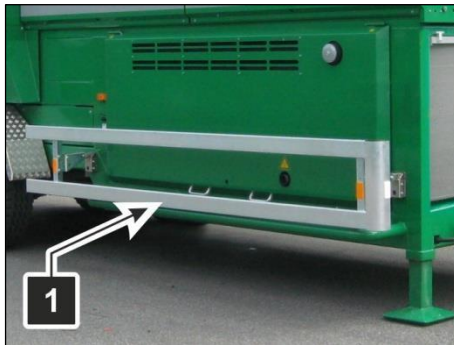

Afb. 8: botsbeveiliging aan de zijkanten

Hierbij gaat het om een uitbreiding van de EU-richtlijn.

Deze uitbreiding bestaat uit een afneembare onderstelbescherming (1), die aan weerszijden ter hoogte van de motordeuren is aangebracht.

4.2.3. Zeefsystemen

Zeeftrommel



Afb. 9: zeeftrommel

De zeefopeningen van de zeeftrommel hebben een vaste grootte.

Gebruikshandleiding

De grootte van de zeefopeningen kan uitsluitend worden gewijzigd door de hele zeeftrommel te vervangen.

Kerntrommel

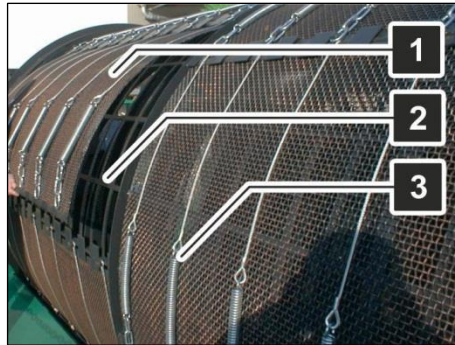

Afb. 10: kerntrommel met zeefsegmenten

In dit geval bestaat de zeeftrommel uit een basiselement (2) waarop zeefsegmenten (1) met een klantspecifieke zeefopeningsgrootte worden gespannen.

De zeefsegmenten (1) kunnen worden verwisseld met behulp van het bevestigingsmechanisme (3), dat uit spankabels en veren bestaat.

4.2.4. Regelbare bandsnelheden

Functie:

Met behulp van hydraulische kleppen kunnen de bandsnelheden van de grove- en fijne-korrelafvoerband naar behoefte worden geregeld.

De bedieningselementen bevinden zich naast het bedieningspaneel achteraan de machine.



Hieronder wordt de werkwijze beschreven:



Afb. 11: snelheid afvoerbanden wijzigen

- Verander de snelheid van de fijne-korrelafvoerband door klep (1) te verstellen.
- Verander de snelheid van de grove-korrelafvoerband door klep (2) te verstellen.

4.2.5. Magnetische trommel

 GEVAAR	
 	<p>Gevaar voor personen door het magnetisch veld van de magneettrommel, dat het uitvallen, resp. een ongewenste beïnvloeding van een pacemaker kan leiden.</p> <p>Levensgevaar voor personen met een pacemaker.</p> <ul style="list-style-type: none"> ➤ Personen met een pacemaker mogen niet in de buurt van de magneetwals komen. ➤ De afvoerband moet in de directe omgeving van de magneettrommel aan weerszijden worden voorzien van de stickers die bij deze waarschuwing worden gebruikt (zie Afb. 12, pos. 1).

Gebruikshandleiding

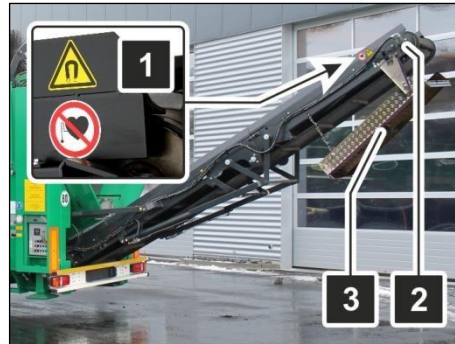

Afb. 12: magnetische trommel



Functie:

Met behulp van een magnetische trommel kan FE-metaal uit het zeefgoed worden gezeefd.

De magnetische trommel is permanent magnetisch en kan zowel aan de grove- als aan de fijne-korrelafvoerband worden gemonteerd.

De module magnetische trommel (2) omvat bovendien een opvangschrapper (3) waarmee het afgescheiden FE-materiaal naar een opvangbak wordt afgevoerd.

4.2.6. Hydraulische aansluiting

	 WAARSCHUWING
	<p>Gevaar door hoge drukken in het hydraulische systeem van de machine.</p> <p>Persoonlijk letsel met de dood tot gevolg is mogelijk.</p> <ul style="list-style-type: none"> ➤ Aansluitingen aan de aanvullende hydraulische eenheid mogen alleen worden gedaan bij stilstaande en tegen opnieuw inschakelen beveiligde motor. ➤ Draag persoonlijke beschermingsuitrusting.

	OPMERKING
--	-----------



Gevaar door een niet gesloten vloeistofcircuit in het hydraulische systeem resp. verkeerd aangesloten hydraulische aansluitingen.

Er kan schade ontstaan aan de hydraulische systeem.

- Verzekert u ervan, dat de verbindingsslang tussen de twee hydraulische aansluitingen aanwezig is wanneer er geen andere machine is aangesloten.
- Verzekert u ervan, dat de hydraulica juist is aangesloten, wat betreft de stroomrichting.

Functie:

Deze optie biedt de mogelijkheid een aanvullende, nageschakelde component (tot 4,0 kW aansluitvermogen) na de afvoerband te gebruiken.

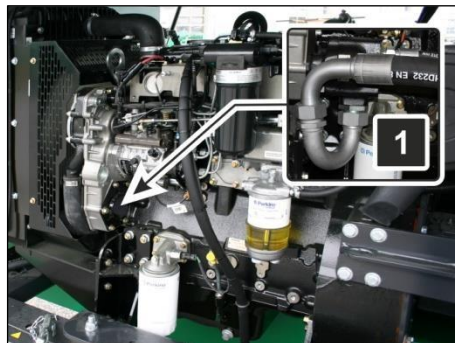

Afb. 13: extra hydraulische aansluiting - hydraulische pomp

Daartoe is een extra hydraulische pomp (1) verbonden met dieselmotor d.m.v. een flens.

Bij maximaal motortoerental van de dieselmotor heeft de extra hydraulische aansluiting een aanvoervermogen van ca. 45 l/min (1,59 ft³/min). De maximaal toelaatbare druk (uitschakeldruk) bedraagt 180 bar (2610.68 psi).

Gebruikshandleiding

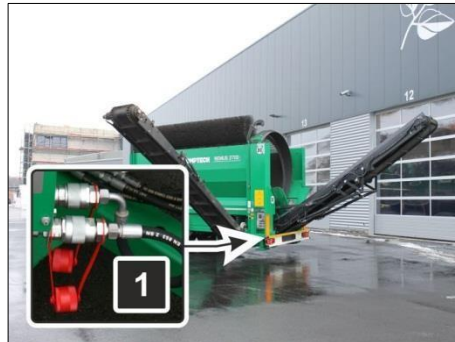

Afb. 14: extra hydraulische aansluiting - snelkoppelingen



Aanvullende machines worden aangesloten op de twee snelkoppelingen (1).



Afb. 15: extra hydraulische aansluiting - bedieningselement

De hydrauliek wordt geactiveerd met de schakelaar  (1), die zich in bedieningspaneel 1 bevindt.

4.2.7. Bunkervoorzeef

	 WAARSCHUWING
	<p>Gevaar voor personen door onoplettendheid, resp. onvoorzichtigheid bij het gebruik van een radiografische afstandsbediening.</p> <p>Persoonlijk letsel met de dood tot gevolg is mogelijk.</p> <ul style="list-style-type: none"> ➤ Het directe oogcontact tussen bediener en machine moet altijd gewaarborgd zijn. ➤ De fabrieksdocumentatie opvolgen. Deze documentatie vindt u in de bijlage "Gebruikshandleidingen van de fabrikanten".

Functie:

Deze optie is alleen beschikbaar in combinatie met een 2kanaals radiografische afstandsbediening.



Afb. 16: bunkervoorzeef



Afb. 17: bunkervoorzeef - radiografische afstandsbediening

De bunkervoorzeef bevindt zich boven de materiaalopvoerbunker. Met deze optie wordt ervoor gezorgd, dat er geen zeer grove materialen in de machine terechtkomen.



Zo wordt voorkomen, dat er schade aan de machine of verhoogde slijtage ontstaat.

Door een impuls per radiografische afstandsbediening (knop 2), wordt de bunkervoorzeef wanneer nodig hydraulisch omhoog bewogen, zodat deze aan de zijkant t.o.v. van de rijrichting wordt geleegd. Door nog een impuls te geven m.b.v. de afstandsbediening (knop 1) wordt de bunkervoorzeef weer neergelaten.

Gebruikshandleiding

In combinatie met de optie "Hydraulische aansluiting" heeft de optie "Bunkervoorzeef" een halvering van het vermogen van de hydraulische aansluiting tot gevolg!

4.2.8. Opzetschoen

	 GEVAAR
	<p>Knelgevaar tijdens transport.</p> <p>Levensgevaar voor personen.</p> <ul style="list-style-type: none"> ➤ Deze hulpinrichting dient uitsluitend voor gebruik op een vlakke, stevige ondergrond. Openbare wegen en hellingen mogen niet worden bereiden met deze inrichting. Transport stapvoets. ➤ Uit veiligheidsoverwegingen de opsteekschoen niet gebruiken bij reparaties en servicewerkzaamheden. ➤ Gebruik deze inrichting alleen als er een assistent op het te berijden terrein aanwezig is, die zich altijd op een veilige afstand van de installatie mag ophouden, binnen het zicht van de bestuurder! ➤ Er mogen verder geen personen aanwezig zijn in de werkomgeving van de zeefinstallatie.
	OPMERKING



De verkrijgbare opsteekschoen mag alleen onder bepaalde voorwaarden worden gebruikt.

De machine kan uitsluitend met een geschikte tap veilig worden verplaatst.

- Het opnamepunt op de wiellader moet een ronde tap met een diameter van ca. 110 - 120 mm (4.33 - 4.72 in) hebben.

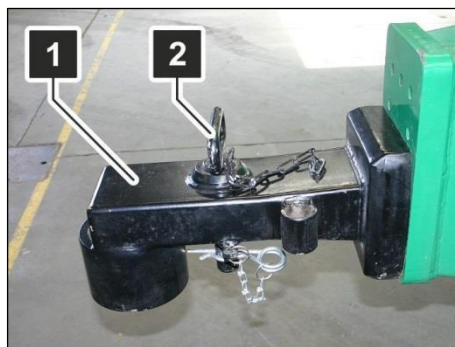

Afb. 18: opzetschoen

Functie:

De opsteekschoen (1) wordt over het trekoog geschoven en met veiligheidspennen (2) vastgezet.

De opsteekschoen (1) dient voor het verzetten van de machine met een hiervoor uitgeruste wiellader.

4.2.9. Afstrijker voor reinigingsborstels



Afb. 19: reinigingsborstel - stripper

Gebruikshandleiding

Functie:

De afstrijker (1) dient voor het reinigen van de reinigingsborstel op de zeeftrommel.

De taak van de stripper (1) is, afhankelijk van de aard het zeefgoed, enerzijds de standtijd van de borstel te vergroten en anderzijds een betere reiniging van de zeeftrommel te waarborgen.

De afstrijker (1) moet, afhankelijk van de vervuilingsgraad en het zeefmateriaal, ontdaan zijn van afval, zoals binddraad, kunststofnetten en dergelijke, om de optimale werking te bereiken.

4.2.10. Centrale smeereenheid

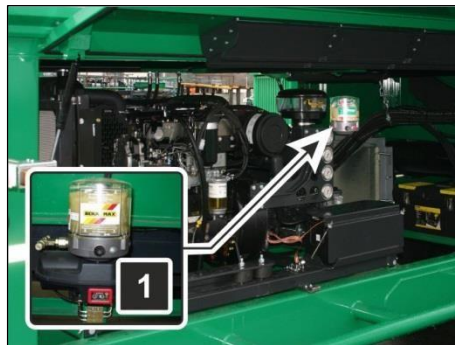

Afb. 20: centrale smeereenheid

Functie:

Installaties met een centrale smeereenheid (1) hebben slechts enkele extra smeerpunten.

Vrijwel alle smeerpunten worden in dit geval centraal gesmeerd.

De smeerintervallen blijven hierdoor echter ongewijzigd.

4.2.11. Elektrische oliekoeler





Afb. 21: aanvullende oliekoeler

Functie:

De elektrische oliekoeler (1), die in de motorruimte is ondergebracht, dient om de temperatuur van de hydraulische vloeistof te regelen.

Deze optie kan nodig zijn, wanneer de machine wordt ingezet in een omgeving met bijzondere omstandigheden (hoge temperaturen).

4.2.12. Radiografische afstandsbediening - 10- resp. 12-kanaals

	 WAARSCHUWING
	<p>Gevaar voor personen door onoplettendheid, resp. onvoorzichtigheid bij het gebruik van een radiografische afstandsbediening.</p> <p>Persoonlijk letsel met de dood tot gevolg is mogelijk.</p> <ul style="list-style-type: none"> ➤ Het directe oogcontact tussen bediener en machine moet altijd gewaarborgd zijn. ➤ De fabrieksdocumentatie opvolgen. Deze documentatie vindt u in de bijlage "Gebruikshandleidingen van de fabrikanten".

	OPMERKING
--	-----------

Gebruikshandleiding



In de radiografische afstandsbediening is een veiligheidsfunctie ingebouwd. Deze zorgt voor een doorlopend radiocontact tussen zender en ontvanger. Dit wil zeggen dat als binnen het zendbereik een storing ontstaat, de radiografische afstandsbediening omschakelt naar een veilige toestand (NOOD-UIT).

Een uitschakeling door invloeden van buitenaf kan altijd ontstaan. ➤ Voorkom mogelijke invloeden van buitenaf door

- acculaadstations,
- andere radiografische afstandsbedieningen,
- radiografisch bestuurd speelgoed, □ modelvliegtuigen.



OPMERKING

De radiografische afstandsbediening heeft een beperkte reikwijdte.

De radiografische afstandsbediening activeert de NOODUIT-functie bij overschrijding van de reikwijdte.

- Lees de fabrieksdokumentatie en zorg dat u bekend bent met de reikwijdte van de radioafstandsbesturing.

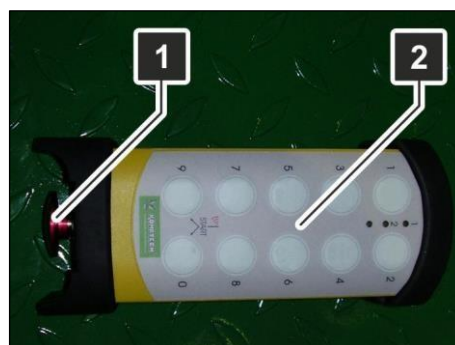

Afb. 22: afstandsbediening

Functie:

Gebruikshandleiding

Verschillende functies van de machine kunnen, in plaats van met de handbediening, ook via de radiografische afstandsbediening worden bediend.

De 10 resp. 12 toetsen op het bedieningspaneel (2) kunnen door de gebruiker vrij worden toegewezen.

De knop (1) is standaard de NOOD-UIT-knop op de radiografische afstandsbediening.



Afb. 23: radiografische afstandsbediening - positie

De radiografische afstandsbediening en het bijbehorende laadstation (1) bevinden zich in de schakelkast van bedieningspaneel 1.





Afb. 24: radiografische afstandsbediening - ontvangstation

Het ontvangstation (1) van de radiografische afstandsbediening bevindt zich in de motorruimte van de machine.

Gebruikshandleiding

4.2.13. Elektrische motorvoorverwarming

 	OPMERKING
	<p>Het gebruik van een motorvoorverwarming is een optie.</p> <p>De volgende gegevens hebben betrekking op gebruik van de machine met een motorvoorverwarming.</p> <ul style="list-style-type: none"> ➤ De fabrieksdokumentatie opvolgen. Deze dokumentatie vindt u in de bijlage "Gebruikshandleidingen van de fabrikanten".

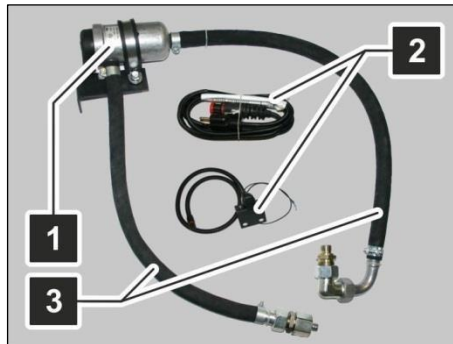

Afb. 25: motorvoorverwarming

POS Aanduiding

- 1 Verwarmingselement met bevestigingshoekprofiel**
- 2 Aansluitkabel elektrische installatie**
- 3 Motoraansluitleidingen**

Functie:

De elektrische motorvoorverwarming dient voor het op een temperatuur van 50°C (122°F) houden, resp. voorverwarmen van de koelvloeistof.

Het gebruik van een motorvoorverwarming leidt tot een verlaging van de bedrijfskosten, door een lager brandstofverbruik. Verder vermindert de slijtage en start de motor makkelijker.

Hierdoor kan de motor na een langere werkonderbreking of 'smorgens na de start sneller op de bedrijfstemperatuur komen.

De voorverwarmingstijd is ca. 3 uur.

De motorverwarming wordt met behulp van een meegeleverde adapterkabel via de stekkerverbinding verbonden met de lokaal beschikbare spanningsbron.

4.2.14. Hardmetalen stripper aan de fijne-korrelverzamelband

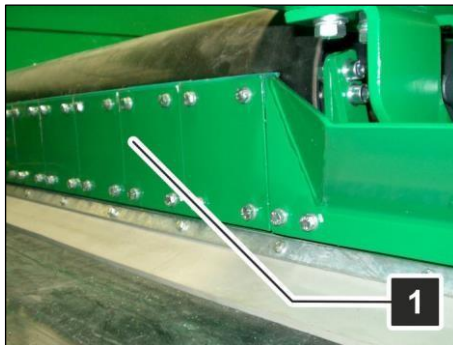

*Afb. 26: hardmetalen stripper
fijne-korrelverzamelband*

Functie:

Hardmetalen strippers (1) dienen voor de reiniging van de fijnekorrelverzamelband.

Het is zinvol deze strippers te gebruiken als het te scheiden materiaal zeer hard is, waardoor standaard strippers te snel verslijten.

4.2.15. Motoreenheid hydraulisch uitschuifbaar

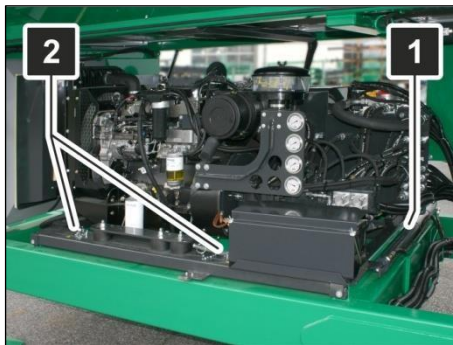

Afb. 27: Motoreenheid hydraulisch uitschuifbaar

Gebruikshandleiding

Functie:

Met behulp van hydraulische cilinders (1) kan de motoreenheid uit de machine worden bewogen t.b.v. onderhoudsdoeleinden.

De motoreenheid wordt in de motorruimte geborgd met twee borgbouten (2).

4.2.16. Hydraulische handbediening

	OPMERKING
	<p>De handbediende hydrauliek mag niet voor continu gebruik van de machine worden gebruikt.</p> <p>Er kan schade aan de hydraulische aansluiting ontstaan.</p> <ul style="list-style-type: none"> ➤ Gebruik de handbediende hydrauliek alleen om de machine in transportklare toestand te brengen.

	OPMERKING
	<p>Voor het normale bedrijf van de machine moet de kogelkraan van de handbediende hydrauliek worden gesloten.</p> <p>Wanneer de kogelkraan is geopend, is het hele hydraulische systeem buiten werking tijdens normaal bedrijf.</p> <ul style="list-style-type: none"> ➤ Controleer de stand van de kogelkraan bij problemen met het hydraulische systeem van de machine.

Functie:

De handbediende hydrauliek is een hulpsysteem, waarmee de

- voor- en achterstempel(s),
- afvoerbanden en
- dieselmotor in geval van nood kunnen worden bewogen wanneer de dieselmotor of de hydraulische pomp is uitgevallen.

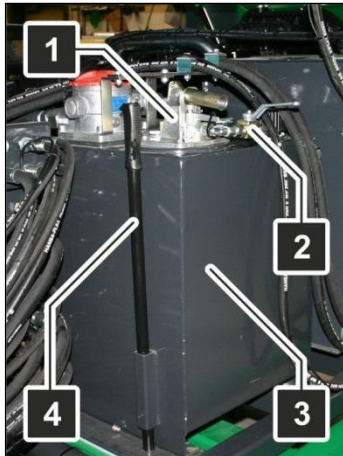

Afb. 28: hydraulische handbediening

De pomp (1) van de handbediende hydrauliek is geïnstalleerd op de hydraulische tank (3). Deze bevindt zich aan de rechterzijde in de motorruimte.

Voor een probleemloze werking moet het contact van de dieselmotor ingeschakeld zijn.

Hieronder wordt de werkwijze beschreven:

- Steek de handgreep (4) in de handpomp (1).
- Open de kogelkraan (2) door de handgreep naar rechts te bewegen.
- Bedien de handpomp (1).
- Stuur de te bewegen machinedelen aan door de overeenkomstige hydraulische kleppen te openen of te sluiten.
- Sluit na voltooiing van de werkzaamheden de kogelkraan (2), door de handgreep naar links te bewegen.

Gebruikshandleiding

4.2.17. Luchtvering



Afb. 29: onderstel - luchtvering

Functie:

Voor het wijzigen van de bodemvrijheid van de aanhanger is een hef- en daalsysteem ingebouwd, waarmee het mogelijk is de aanhanger via het luchtveersysteem te heffen of te laten dalen en automatisch op de door de fabrikant voorgeschreven rijhoogte te brengen.

Verder houdt dit systeem (bij aangesloten stroomvoorziening van de ABS) de machine vanaf een snelheid van 15 km/h (9.32 mph) continu op de standaard rijhoogte.

4.2.18. Verrijdinrichting

	OPMERKING
	<p>Bij geactiveerde en tegen de banden gedrukte verrijdinrichting mag de machine niet worden gesleept.</p> <p>Hierdoor kan schade aan het onderstel en de banden ontstaan.</p> <p>➤ Verzekert u ervan, dat de verrijdinrichting van de banden is weggeklapt voordat de machine wordt gesleept.</p>



Afb. 30: verrijdinrichting

Functie:

Met behulp van de verrijdinrichting kan een doorlopend scheidingsproces worden uitgevoerd. De materiaalscheiding hoeft niet te worden onderbroken voor het verplaatsen van de machine.

Deze optie bestaat uit een paar loopwielen (2), die worden gemonteerd in plaats van de voorste stempels.

Verder omvat de optie een aandrijfeenheid (1), die hydraulisch tegen de banden wordt gedrukt.

4.2.19. Bunkersensorbesturing



Afb. 31: bunkersensorbesturing

Functie:

De bunkersensorbesturing (1) voorkomt dat de zeeftrommel wordt leeggedraaid tijdens het zeefproces.

Gebruikshandleiding

De bunkersensorbesturing kan optioneel worden geactiveerd of gedeactiveerd met een 2-kanaals radiografische afstandsbediening. Als de bunkersensorbesturing (1) geactiveerd is, wordt dit gesignaleerd met een continu brandende, groene controlelamp op de machinetunnel. Na het activeren van de bunkersensorbesturing wordt door een ultrasone sensor het aanwezige vulniveau in het achterste derde deel van de bunker bewaakt.

Zodra de ultrasone sensor geen materiaal meer detecteert in het achterste derde deel van de bunker, wordt dit aangegeven door een knipperende groene controlelamp.

Daarna wordt het zeefproces onderbroken. Hiertoe wordt een signaal gegeven aan de machinebesturing, die direct de bunkervoeding en de aandrijving van de zeeftrommel uitschakelt. Kort daarna worden alle afvoerbanden uitgeschakeld.

Wordt de bunker opnieuw (in het achterste derde deel) gevuld met materiaal, wordt dit door de ultrasone sensor gedetecteerd en gemeld aan de machinebesturing.

Daarna begint het automatisch opstarten van de machine. Hiervoor wordt het motortoerental van de dieselgenerator verhoogd naar het vooringestelde instelbereik en klinkt een akoestische opstartwaarschuwing. Parallel hieraan knippert de gele opstartwaarschuwing van de bunkersensorbesturing.

Hierna worden de afvoerbanden, de aandrijving van de zeeftrommel en bunkervoeding gestart en wordt het zeefproces weer voortgezet.

4.2.20. Tandendraagwielen

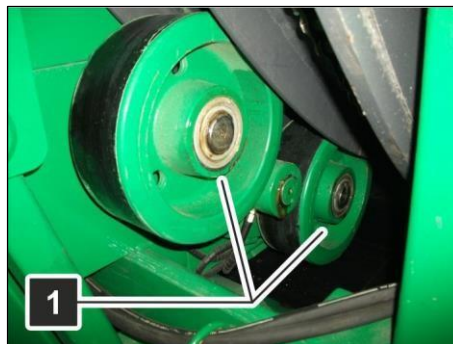

Afb. 32: tandendraagwielen

Functie:

De tandendraagwielen (1) dienen voor een betere opname van de belasting resp. lastverdeling bij zwaar inputmateriaal.

Daardoor wordt de slijtage van de machine tot een minimum teruggebracht.

4.2.21. Aanvullende hydraulische stempel achter

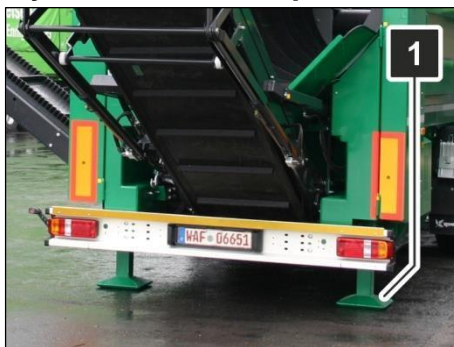

Afb. 33: extra achterstempel

Functie:

De aanvullende hydraulische achterstempel (1) zorgt voor een betere stabiliteit van de machine.

Deze optie kan worden gebruikt in combinatie met de opties "Bandverlenging van de grove-korrelafvoerband, asafstand: 5120 mm (201.57 in), breedte transportband: 1000 mm (39.37 in)" en/of "Bandverlenging van de zijdelings fijnekorrelafvoerband, asafstand: 6550 mm (257.87 in), breedte transportband 800 mm (31.50 in)".

Gebruikshandleiding

4.2.22. Cleanfix®-ventilator

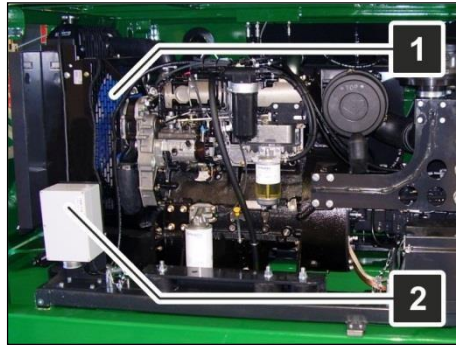

Afb. 34: Cleanfix-ventilator

De module bestaat uit:

- Cleanfix®-ventilator (1)
 - Adapterflens
 - Luchtleiding
 - Magneetklep
 - Kleine compressor
- Elektronische besturing (2) en
 - Drukschakelaar.

Functie:

Het pneumatische systeem (compressor) dient voor het omschakelen naar de uitblaasstand.

4.2.23. Zeeftrommelsegmentafstrijder



Afb. 35: zeeftrommelsegmentafstrijder

Functie:

De segmentstripper (1) dient om de zeeftrommel te reinigen. Deze stripper vervangt de reinigingsborstel. De aangebrachte slijtsegmenten zijn verend gemonteerd en vervangbaar.

4.2.24. Roetfilter

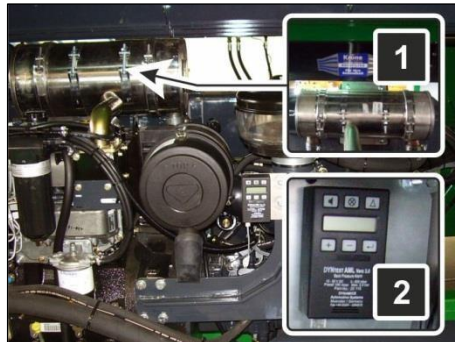

Afb. 36: motor - roetfilter

POS	Aanduiding
1	Roetfilter
2	Uitlaatgastegendrukmeter

Functie:

Het roetfilter (1) wordt continu en vanzelf geregenereerd als de gemiddelde temperatuur van het uitlaatgas hoger is dan 280°C / 536°F (afhankelijk van het motortype).

Deze regeneratietemperatuur moet ca. 25% van de bedrijfstijd van de dieselgenerator worden bereikt.

Mocht deze temperatuur gedurende een langere periode niet worden bereikt, verzadigt het roetfilter (1) zich met roetdeeltjes, waardoor de uitlaatgastegendruk toeneemt.

Hoe langer de uitlaatgastemperatuur onder de regeneratietemperatuur blijft, hoe hoger de uitlaatgastegendruk voor het roetfilter wordt.

Dit wordt door de uitlaatgastegendrukmeter resp. door de in de installatie geïnstalleerde waarschuwingslamp aangegeven.

Gebruikshandleiding

Het roetfilter wordt met de weergave-/insteleenheid (1) ingesteld en via de besturingseenheid (2) aangestuurd.

Bij een stijgende tegendruk stijgt ook de roetuitstoot van de dieselgenerator.

Als het filterbewakingssysteem een hoge tegendrukwaarde (ca. 130 mbar / 1.89 psi) signaleert, moet een filterregeneratie door de bediener worden gestart door de uitlaatgastemperatuur te verhogen.

	OPMERKING
	<p>Er wordt een verhoogde uitlaatgastegendruk weergegeven.</p> <p>Er kan schade aan de motor ontstaan.</p> <p>➤ Reinig het roetfilter.</p>

4.2.25. Accuscheidingsschakelaar

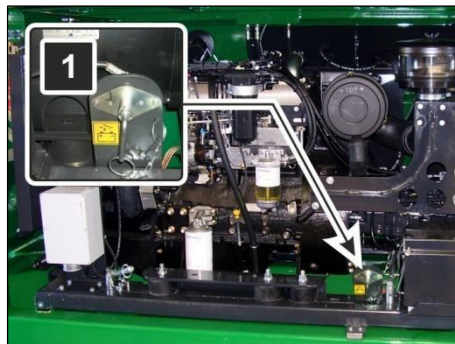

Afb. 37: accuscheidingsschakelaar

Functie:

De accu wordt tegen totale ontlading beschermd door een accuscheidingsschakelaar (1).

4.2.26. Voorbereiding voor zeeftrommel SM620

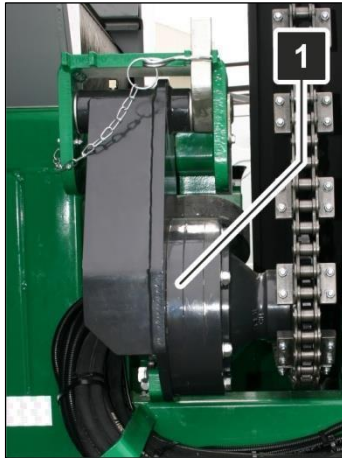

Afb. 38: voorbereiding voor zeeftrommel SM620

Functie:

Met behulp van deze optie kan de zeeftrommelaandrijving (1) horizontaal worden verplaatst en in twee posities worden vastgezet.

Daardoor kan een zeeftrommel van het type "Doppstadt SM620" worden gebruikt.

4.2.27. Adapter-loopring voor zeeftrommel SM620

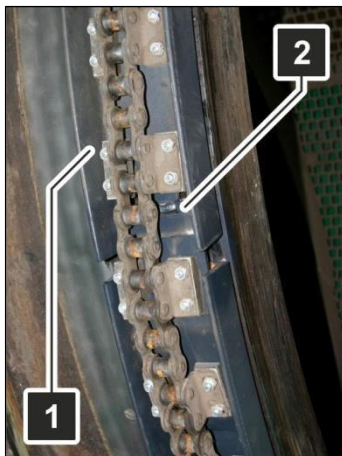

Afb. 39: adapterring voor zeeftrommel SM620

Gebruikshandleiding

Functie:

Met behulp van de adapter-loopring (1) kan deze machine worden uitgerust met een zeeftrommel van het type "Doppstadt SM620".

De adapter-loopring (1) wordt aan de zeeftrommel bevestigd door middel van klemverbinding (2).

5. CE-conformiteitsverklaring



EG – Conformiteitsverklaring volgens 2006/42/EG, appendix II, nr.1 A

Fabrikant:	Product:	
Komptech Umwelttechnik Deutschland GmbH	Productbenaming:	Mobile zeefmachine
Carl-Zeiss-Straße 2	Typebenaming:	NEMUS 2700
D – 59302 Oelde	Serienummer:	W090 28018 41KB4 034
Tel.: + 49 2522 / 93 45 - 0	Bouwjaar:	2014

Hierbij verklaren wij, dat de voordat beschreven produkt in de geleverde uitvoering de volgende bepalingen en genoemde EN-normen komt overeen:

EG-richtlijn machines 2006/42/EG
EG-richtlijn EMV 2004/108/EG

De volgende geharmoniseerde normen en richtlijnen werden toegepast:

<u>2006/42/EG</u>	houdt in	DIN EN ISO 12100:2010 DIN EN 626-1:2009 DIN EN ISO 7731:2008 DIN EN ISO 13857:2008
<u>2004/108/EG</u>	houdt in	EN 61000-6-2:2011 EN 61000-6-4:2011
<u>DIN EN 62079:2001</u>		

In de normen EN 12100-1+2 wordt bijkomend naar de volgende van toepassing zijnde normen verwezen die eveneens worden nageleefd:

DIN EN 349:2009, DIN EN 547-1+2+3:2009, DIN EN ISO 13732-1:2008, DIN EN 614-1:2009, DIN EN 842:2009, DIN EN 894:2010, DIN EN 953:2009, DIN EN ISO 13849-1:2006, DIN EN ISO 13849-2:2006, DIN EN 981:2009, DIN EN ISO 4413:2010, DIN EN 1005:2009, DIN EN 1037:2008, DIN EN 1088:2008, DIN EN ISO 14122-1/A1:2010, DIN EN ISO 14122-2/A1:2010, DIN EN ISO 14122-3/A1:2010, DIN EN 60204:2011, DIN EN 60529:2000, DIN EN 61310-2:2008

In geval van een niet met ons overeengekomen verandering aan de machine verliest deze verklaring haar geldigheid.



De ondertekenaar van dit document is verantwoordelijk voor de samenstelling van de documentatie.



Oelde, 25-8-2014



 Jörg Brinkschmidt, Procuratiehouder

Gebruikshandleiding

6. Transport en opstellen

	 WAARSCHUWING
	<p>Gevaar voor personen door een niet probleemloze verkeerstechnische toestand van de machine.</p> <p>De dood of zwaar letsel kunnen het gevolg zijn. ➤</p> <p>Controleer voor elk transport de</p> <ul style="list-style-type: none"> • aansluitingen van de elektrische installatie van het voertuig, • persluchtaansluitingen, • werking van het remsysteem, • werking van de verlichtingsinstallatie en • signaleringsinrichtingen op een probleemloze toestand en werking. <p>➤ Controleer voor elk transport de bandenspanning (8,0 bar / 116.03 psi).</p> <p>➤ Zorg ervoor, dat de wielmoeren zijn aangehaald met een aanhaalmoment van 450 Nm (331.90 ft lbs).</p> <p>➤ Controleer bij nieuwe machines het aanhaalmoment van de wielmoeren na 50 à 100 km (31.07 - 62.14 mi).</p> <p>➤ Zorg ervoor, dat de wielmoeren zijn aangehaald met een aanhaalmoment van 610 Nm (449.91 ft lbs).</p>

	 WAARSCHUWING
	<p>Gevaar voor personen door ondeskundig en niet gevarenbewust uitgevoerd transport en opstellen van de machine.</p> <p>De dood of zwaar letsel kunnen het gevolg zijn.</p> <p>➤ Verplaats de machine alleen volgens de aanwijzingen van de exploitant.</p>

	OPMERKING
	Bij schade door ondeskundig transport vervalt elke aanspraak op vervanging, aansprakelijkheid en garantie.

6.1. Machine voorbereiden voor het transport

	OPMERKING
	In het hoofdstuk 3.3, " Uitrusting van de machine ", pagina 38, zijn de uitrustingskenmerken van de installatie en de mogelijke opties beschreven.

Voorwaarde:

- de machine is gestart in automatisch bedrijf.

6.1.1. Machine leegdraaien

- Stop de materiaaltoevoer in de machine.
- Draai de machine leeg en zorg dat er geen materiaal meer in de machine, resp. op de banden bevindt.
- Stop de machine en beveilig hem tegen onbedoeld inschakelen (zie hoofdstuk 7.4, "**Stilzetten - uitschakelen van de machine**", pagina 145).

6.1.2. Afvoerbanden borgen

Grove-korrelafvoerband - Uitloopgoot



Afb. 40: zwenkbare uitloopgoot

- Klap de zwenkbare uitloopgoot (1) bij de grovekorrelafvoerband omhoog.



Afb. 41: bedieningspaneel 1

Grove-korrelafvoerband - zonder bandverlenging



Voer de volgende stappen uit op bedieningspaneel 1:

- Houd de knop  zo lang naar links gedrukt, tot de grove-korrelafvoerband zijn eindpositie heeft bereikt.

Grove-korrelafvoerband - met bandverlenging

Voer de volgende stappen uit op bedieningspaneel 1:

Gebruikshandleiding

- Houd de knop  zo lang naar links gedraaid, tot de grovekorrelafvoerband tot ca. 75% is opgeklapt.
- Houd de knop  zo lang naar links gedraaid, tot de bandverlenging geheel is opgeklapt.
- Houd de knop  zo lang naar links gedrukt, tot de grovekorrelafvoerband zijn eindpositie heeft bereikt.

Grove-korrelafvoerband - Transportbeveiligingen



Afb. 42: transportbeveiliging - grove-korrelafvoerband

- Breng de transportbeveiliging (1) aan op de grovekorrelafvoerband.

Afvoerband voor fijne korrel



Gebruikshandleiding

Afb. 43: bedieningspaneel 1

Voer de volgende stappen uit op bedieningspaneel 1:

- Houd de knop  zo lang naar links gedraaid, tot de fijnekorrelafvoerband zijn eindpositie heeft bereikt.

6.1.3. Machine koppelen aan het trekkende voertuig

- Koppel de machine aan een geschikt en goedgekeurd trekvoertuig.



Afb. 44: aansluiten van perslucht

- Sluit de kabels (1) voor de machineverlichting aan.
- Sluit de persluchtslangen (2) aan op het trekkende voertuig.
- Sluit de kabels (3) van het ABS-systeem aan.



*Afb. 45: losventiel
persluchtremstelsysteem*

- Bedien de afsluiter (1) als de machine zonder een luchtdrukgeremd trekkend voertuig moet worden verplaatst.



*Afb. 46: parkeerrem en
wielblokken*

- Verwijder de blokken en bevestig deze aan beide kanten, in de op de machine aangebrachte houders (1).
- De parkeerrem (2) lossen door deze linksom te draaien.

Stempels intrekken

De stempels kunnen alleen worden ingetrokken als de dieselmotor ingeschakeld is.

Gebruikshandleiding



Afb. 47: bedieningsgedeelte 1 - motor starten

Voer de volgende stappen uit op bedieningspaneel 1:

- Draai de contactsleutel (1) in de stand "START" en start de dieselmotor.
- Houd de knop  zo lang naar links gedraaid, tot de linker achterstempel geheel is ingetrokken.

Als de machine een aanvullende, tweede achterstempel heeft, dan moet de volgende handeling worden uitgevoerd:

- houd de knop  zo lang naar links gedraaid, tot de rechter achterstempel geheel is ingetrokken.



Afb. 48: bedieningspaneel 2

Voer de volgende stappen uit op bedieningspaneel 2:

- houd de knop  zo lang naar links gedraaid, tot beide voorstempels geheel zijn ingetrokken.

Voer de volgende stappen uit op bedieningspaneel 1:

- Draai de contactsleutel (1) in de stand "0" om de dieselmotor uit te schakelen.
- Trek de contactsleutel uit het contactslot.

6.1.4. Afsluitende werkzaamheden voor transportbeveiliging

- Sluit de onderhoudsdeuren.
- Sluit de schakelkastdeuren.
- Reinig de installatie grondig voor het transport op de openbare weg.
- Voor het transport alle toebehoren van de machine vastzetten.
- Zorg voor het transport dat
- geen personen,
- geen zeefgoedresten en geen vreemde objecten in of aan de machine aanwezig zijn.

6.2. Leveromvang controleren

Controleer de machine gelijk bij de levering op volledigheid van de leveromvang en op eventuele transportschade:

- Controleer de leveromvang op basis van de begeleidende papieren op volledigheid. Met de machine wordt doorgaans ook de productdocumentatie geleverd.
- Vergelijk op basis van uw opdrachtbevestiging of en welke speciale accessoires zijn ingebouwd bij uw machine.

Gebruikshandleiding

- Neem contact op met uw verkoper, als u de gebruikshandleiding niet kunt vinden of als eventueel andere onderdelen ontbreken.

6.2.1. Transportschade melden

Controleer de machine bij levering op transportschade.

Documenteer geconstateerde transportschade met geschikte middelen (foto's, schetsen, rapport) en meld de schade schriftelijk bij de transportonderneming.

Stuur ook een kopie van de schademelding naar uw verkoper, resp. naar Komptech Umwelttechnik Deutschland GmbH.

6.3. Tussenopslag en overwinteren

Wordt de geleverde machine niet direct na levering in gebruik genomen, moet deze worden geparkeerd op een beschermde locatie.

Blanke en niet gelakte machineonderdelen moeten met geschikte middelen tegen corrosie worden beschermd.

Voor corrosieschade door ondeskundige opslag zijn we niet aansprakelijk.



Voor het overwinteren moet de machine worden geparkeerd op een beschermde locatie. Neem hiertoe alle informatie in het hoofdstuk "**Onderhoud en reparaties**" in acht!

De volgende maatregelen nemen:

- Reinig de machine voor het overwinteren grondig.
- Blanke en niet gelakte machineonderdelen met een geschikte corrosiebescherming behandelen.
- Controleer alle oliepeilen.

6.4. Machine opstellen

	 GEVAAR
	<p>Gevaarlijke elektrische spanning door contact met een bovenleiding tijdens het opstellen.</p> <p>Levensgevaar voor het personeel door elektrische schok.</p> <ul style="list-style-type: none"> ➤ Houd voldoende veiligheidsafstand t.o.v. elektrische bovenleidingen. ➤ Zorg bij eventueel contact voor het direct uitschakelen van de elektrische bovenleiding en houd rekening met de volgende punten: <ul style="list-style-type: none"> • Raak de machine niet aan. • Raak de machine pas weer aan, als is gewaarborgd dat de elektrische bovenleiding stroomloos geschakeld is. • Zorg ervoor, dat niemand de gevarezone betreedt. • Stuur alle personen uit de gevarezone.

	 WAARSCHUWING
	<p>Gevaar voor personen door grond met onvoldoende draagvermogen en/of oneven ondergrond bij het opstellen van de machine.</p> <p>Levensgevaar voor het personeel door inzakken of kantelen van de machine.</p> <ul style="list-style-type: none"> ➤ Lees hoofdstuk 2.1, "Exploitant", pagina 11.

Het opstellen van de machine mag alleen door gekwalificeerde medewerkers van de firma Komptech GmbH of geautoriseerde vakbedrijven worden uitgevoerd.

- De machine volgens de opsteltekeningen opstellen.
- Zorg ervoor, dat een ongehinderde en storingsvrije materiaalstroom mogelijk is.
- Zorg ervoor, dat de machine zo wordt opgesteld dat voldoende vrije ruimte rondom de machine aanwezig is. Zo

Gebruikshandleiding

wordt gewaarborgd, dat onderhouds- en/of reparatiewerkzaamheden veilig kunnen worden uitgevoerd.



6.4.1. Machine afkoppelen van het trekkende voertuig

(omgekeerde volgorde van de procedure, beschreven in hoofdstuk 6.1.3, "Machine koppelen aan het trekkende voertuig", pagina 77)

- Trek de parkeerrem aan (de zwenkel naar rechts draaien).
- Leg aan beide kanten blokken achter de wielen.
- Elektrische verbindingen naar het trekkende voertuig loskoppelen.
- Persluchtverbindingen naar het trekkende voertuig loskoppelen.
- Laat alle stempels neer. Zorg ervoor, dat ervoor, dat de machine zoveel mogelijk waterpas staat.
- Machine afkoppelen van het trekkende voertuig.

6.4.2. Afvoerbanden neerklappen

(omgekeerde volgorde van de procedure, beschreven in hoofdstuk 6.1.2, "Afvoerbanden borgen", pagina 75)

	 WAARSCHUWING
	<p>Gevaar voor personen door onveilig gebruik van de machine, na beschadiging tijdens het transport.</p> <p>Levensgevaar voor personen.</p> <ul style="list-style-type: none">➤ Controleer de machine na het opstellen op zichtbare mechanische, elektrische of hydraulische schade.➤ Informeer de exploitant van de machine onmiddellijk, als schade wordt geconstateerd.➤ Werk niet verder met of aan de machine.➤ Beveilig de machine tegen onbedoeld inschakelen.



Afb. 49: bedieningspaneel 1

Voer de volgende stappen uit op bedieningspaneel 1:

- Houd de knop  zo lang naar rechts gedraaid, tot de fijne-korrelafvoerband zijn eindpositie heeft bereikt.



Afb. 50: transportbeveiliging - grove-korrelafvoerband

- Maak de transportbeveiliging (1) los.
- Klap de grove-korrelafvoerband neer van de installatie met de knop  en (indien de machine over een verlenging van de grove-korrelafvoerband beschikt) met de knop



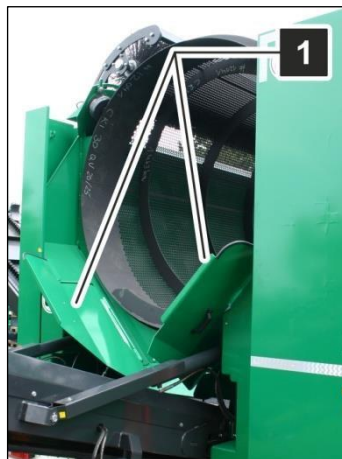



Afb. 51: zwenkbare uitloopgoot

- Klap de uitloopgoot (1) neer.

7. Bediening

	 WAARSCHUWING
	<p>Gevaar voor personen door ondeskundig en niet gevarenbewust uitgevoerde bediening van de machine.</p> <p>De dood of zwaar letsel kunnen het gevolg zijn.</p> <p>➤ Lees hoofdstuk 2.1, "Exploitant", pagina 11.</p>

In dit hoofdstuk wordt beschreven,

- welke bedieningselementen de machine heeft en
- hoe de machine kan worden opgestart en stilgezet.

7.1. Bedieningselementen

In principe geldt het volgende:

De uitschuiffuncties worden geactiveerd door schakelaars of knoppen naar rechts te bewegen.

Retour- of stopfuncties worden geactiveerd door schakelaar- of knoppen naar links te bewegen.

7.1.1. Bedieningselementen - Overzicht bedieningspanelen

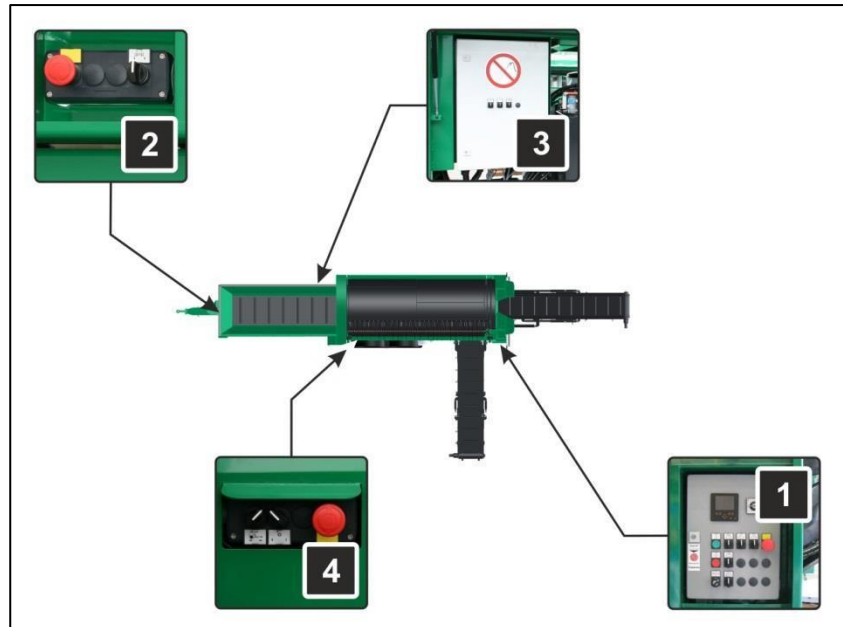

Afb. 52: positie van de bedieningspanelen

POS	Aanduiding
1	Bedieningspaneel 1
2	Bedieningspaneel 2
3	Bedieningspaneel 3
4	Bedieningspaneel 4

Gebruikshandleiding

7.1.2. Bedieningselementen - Bedieningspaneel 1

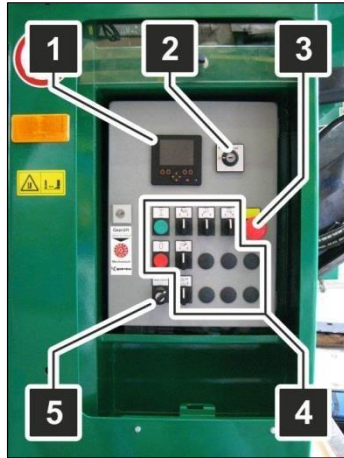

Afb. 53: bedieningspaneel 1 - bedieningselementen

(1) Display met functietoetsen

Op deze display kunnen machineparameters worden afgelezen of ingesteld (zie paragraaf "**Bedieningselementen - Bedieningspaneel 1 (display met functietoetsen)**", pagina 91).

(2) Startmodule

Met behulp van de startmodule wordt de dieselmotor in bedrijf gesteld.

0 = Contact uit

1 = Contact aan

Start = Startmotor wordt geactiveerd - motor wordt gestart

(3) NOOD-UIT-schakelaar Bij gevaar indrukken.







(4) Bedieningselementen

Hier zijn de schakelaars en knoppen aangebracht, die nodig zijn voor de bediening van de machine.

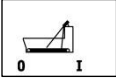
Bovendien worden hier de schakelaars en knoppen aangebracht, die nodig zijn voor het gebruik van de opties. De betreffende functies van de schakelaars en toetsen komt overeen met het bijbehorende pictogram.

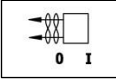
De schakelaars/knoppen op bedieningspaneel 1 kunnen gemarkeerd zijn met de volgende pictogrammen:

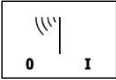
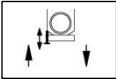
Gebruikshandleiding

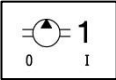
PICTOGRAM	FUNCTIE
	Werkverlichting (optie) UIT of AAN
	Bunkersensorbesturing (optie) UIT of AAN
	Bunkervoorzeef (optie) OMLAAG of OMHOOG
	Bunkervoorzeef (optie) OMLAAG of OMHOOG
	Cleanfix® tussenreiniging (optie) UIT of AAN
	Fijne-korrelafvoerband links OMHOOG of OMLAAG
	Afstandsbediening (optie) UIT of AAN
	Stempel linksachter OMHOOG of OMLAAG
	Aanvullende achterstempel rechts (optie) OMHOOG of OMLAAG
	Hulpaandrijving 1 (optie) UIT of AAN

Gebruikshandleiding

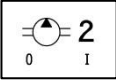
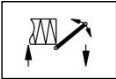
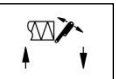
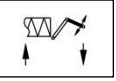
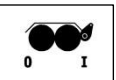
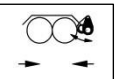
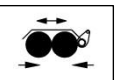
	<p>Hulpaandrijving 2 (optie) UIT of AAN</p>
	<p>Afvoerband voor te grote korrel OMHOOG of OMLAAG</p>
<p>PICTOGRAM</p>	<p>FUNCTIE</p>
	<p>Grove-korrelafvoerband (optie) OMHOOG of OMLAAG</p>
	<p>Bandverlenging grove-korrelafvoerband (optie) OMHOOG of OMLAAG</p>
	<p>Verrijdinrichting (optie) UIT of AAN</p>
	<p>Verrijdinrichting (optie) NEERKLAPPEN en OPKLAPPEN</p>
	<p>Verrijdinrichting (optie) ACHTERUIT of VOORUIT</p>

(5) Sleutelschakelaar voor instellen van de bedrijfsmodus

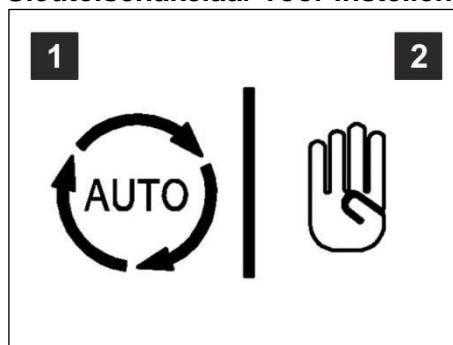

Gebruikshandleiding

Met behulp van deze schakelaar stelt u in, of de machine in automatisch bedrijf (1) of handbediend (2) wordt gebruikt.

Bedieningselementen - Bedieningspaneel 1 (display met functietoetsen)

Opbouw

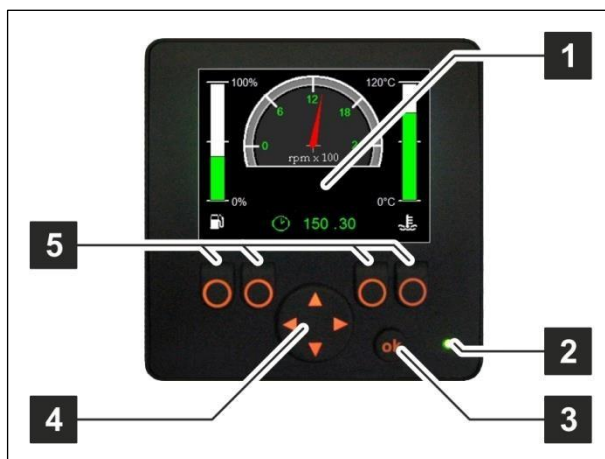

Afb. 54: display met functietoetsen - opbouw

(1) Display

Op dit display worden verschillende machineparameters en storingsmeldingen weergegeven.

(2) Status-led

De status-led geeft de bedrijfstoestand van de display met de functietoetsen aan.

Kleur "groen" - storingsvrij bedrijf

Kleur "geel" - display wordt gestart

Kleur "rood" - fout/storing (zie hoofdstuk "Onderhoudsinstructies").

(3) OK-toets

Door op deze toets te drukken worden storingsmeldingen bevestigd. De toets heeft geen resetfunctie!

(4) Multifunctionele toets

Met behulp van deze toets

- wordt door de afzonderlijke displayweergaven genavigeerd.
- worden machineparameters veranderd.

Gebruikshandleiding

(5) Functietoetsen

Met behulp van deze toetsen kunnen afzonderlijke machinefuncties direct worden geselecteerd resp. ingesteld.

Displaymaskers (hoofdniveau)

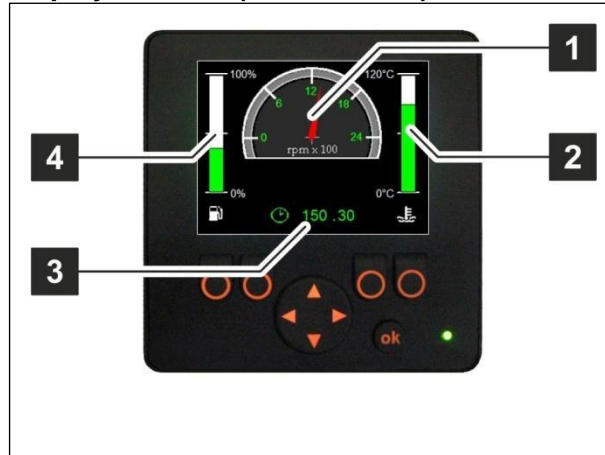

Afb. 55: display met functietoetsen - masker 1

POS Aanduiding

1 Toerental dieselmotor

2 Temperatuur - koelwater

(De diagramkleur verandert van groen naar rood als de koelwatertemperatuur $>100^{\circ}\text{C}$ ($>212^{\circ}\text{F}$) is.)

3 bedrijfsuren

4 Tankinhoud

(De diagramkleur verandert van groen naar rood als de tankinhoud $<15\%$ is.)

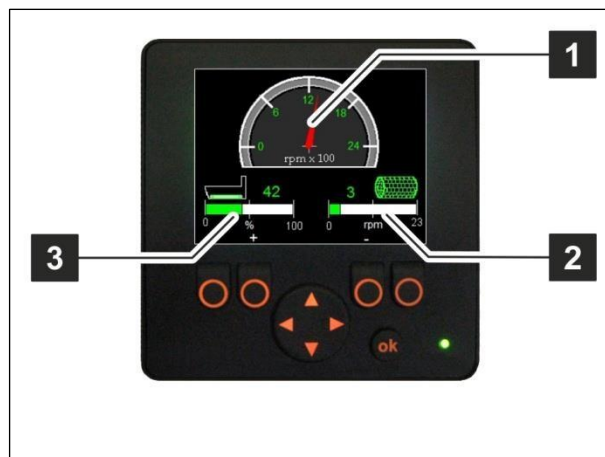

Afb. 56: display met functietoetsen - masker 2

POS	Aanduiding
1	Toerental dieselmotor
2	Toerental zeeftrommel
3	Snelheid bunkerband

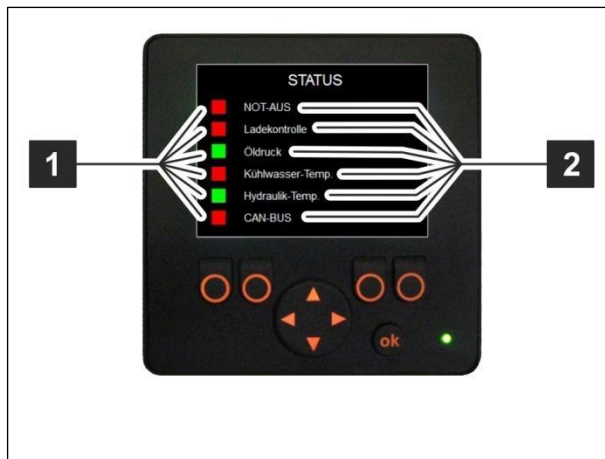

Afb. 57: display met functietoetsen - masker 3

POS	Aanduiding 1	Storingsmelding	groen -
	geen storing	rood -	storing vastgesteld (zie hoofdstuk

"Onderhoudsinstructies").

2	Soort storing
---	---------------

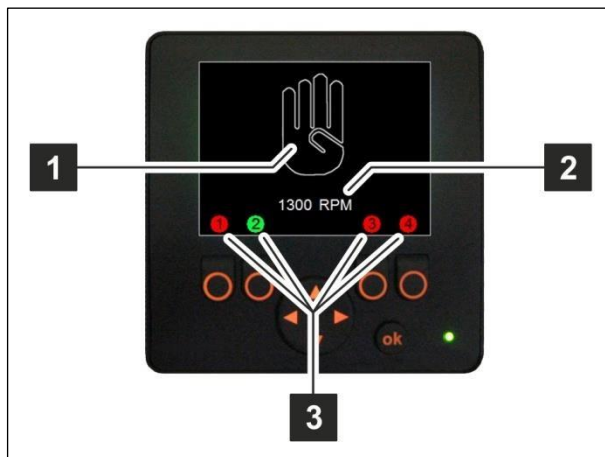

Afb. 58: display met functietoetsen - masker 4

Gebruikshandleiding

POS Aanduiding

1 Symbool voor handbediening

2 Toerental dieselmotor

3 Machinecomponenten (nr. 1-4)

Indicatie rood = Component is niet in gebruik

Indicatie groen = Component is geselecteerd in
bedrijf te worden gesteld

of

Component is in bedrijf

7.1.3. Bedieningselementen - Bedieningspaneel 2

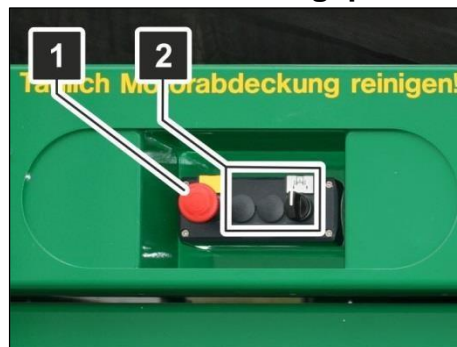

*Afb. 59: bedieningspaneel 2 -
bedieningselementen*

(1) NOOD-UIT-schakelaar Bij gevaar indrukken.

(2) Bedieningselementen

Hier zijn de schakelaars en toetsen geïnstalleerd die nodig zijn voor het standaard gebruik.

Bovendien worden hier de schakelaars en toetsen geïnstalleerd die nodig zijn voor het gebruik van opties.

De betreffende functies van de schakelaars en toetsen komt overeen met het bijbehorende pictogram.

De schakelaars/knoppen op bedieningspaneel 2 kunnen gemarkeerd zijn met de volgende pictogrammen:

PICTOGRAM	FUNCTIE
-----------	---------

	Stempels voor OMHOOG en OMLAAG
---	-----------------------------------

7.1.4. Bedieningselementen - Bedieningspaneel 3



Afb. 60: bedieningspaneel 3 -
bedieningselementen

(1) Bedieningselementen

Hier zijn de schakelaars en toetsen geïnstalleerd die nodig zijn voor het standaard gebruik.

Bovendien worden hier de schakelaars en toetsen geïnstalleerd die nodig zijn voor het gebruik van opties.

De betreffende functies van de schakelaars en toetsen komt overeen met het bijbehorende pictogram.

De schakelaars/knoppen op bedieningspaneel 3 kunnen gemarkeerd zijn met de volgende pictogrammen:

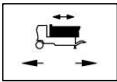
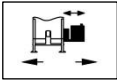
PICTOGRAM	FUNCTIE
	Bunker IN en UIT
	Motoreenheid (optie) IN en UIT

Gebruikshandleiding

	Zijwand OMHOOG en OMLAAG
---	-----------------------------

7.1.5. Bedieningselementen - Bedieningspaneel 4

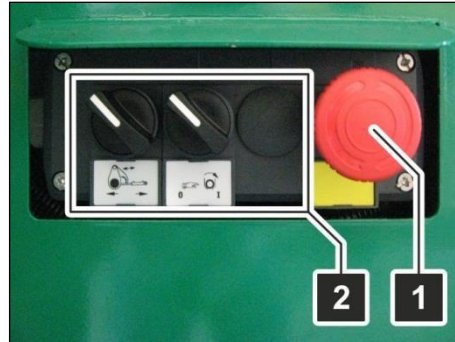

Afb. 61: bedieningspaneel 4 - bedieningselementen

- (1) **NOOD-UIT-schakelaar** Bij gevaar indrukken.

	OPMERKING
	De bedieningselementen op bedieningspaneel 4 zijn pas actief wanneer de bunker geheel is uitgeschoven. Zo wordt voorkomen dat schade aan de machine ontstaat door een verkeerde bediening.

- (2) **Bedieningselementen**
 Hier zijn de schakelaars en toetsen geïnstalleerd die nodig zijn voor het standaard gebruik.
 Bovendien worden hier de schakelaars en toetsen geïnstalleerd die nodig zijn voor het gebruik van opties.
 De betreffende functies van de schakelaars en toetsen komt overeen met het bijbehorende pictogram.

De schakelaars/knoppen op bedieningspaneel 4 kunnen gemarkeerd zijn met de volgende pictogrammen:

PICTOGRAM	FUNCTIE
-----------	---------

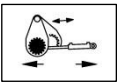
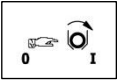
	<p>Trommelaandrijving ONTSPANNEN of SPANNEN</p>
	<p>Stapsgewijs bedrijf trommelaandrijving UIT (0), AAN (I)</p>

Beide functies kunnen pas worden geactiveerd als de bunker geheel is uitgeschoven (eindpositie).

7.1.6. NOOD-UIT-schakelaar

Door op een NOOD-UITSCHAKELAAR te drukken wordt de machine onmiddellijk gestopt in geval van gevaar of nood.

Door het indrukken van de schakelaar wordt een storingsmelding gegenereerd. De storingsmelding wordt weergegeven op de display met functietoetsen die in bedieningspaneel 1 is aangebracht.

De melding ziet er als volgt uit:



Afb. 62: display met functietoetsen - NOOD-UIT

Nadat de gevaarlijke omstandigheden zijn verholpen, kan de machine weer in gebruik worden genomen.

- Ontgrendel de NOOD-UITSCHAKELAAR door hem met de klok mee te draaien.

Gebruikshandleiding

- Druk op de toets "OK" (1) op de display met functietoetsen, om de NOOD-UIT-melding te bevestigen.

Daarna geeft de display het volgende weer:



Afb. 63: display met functietoetsen

De machine kan nu weer worden gestart.

7.1.7. Bedieningselementen - Vullingsgraad zeeftrommel



Afb. 64: vullingsgraad zeeftrommel optimaliseren

Deze functie dient om de zeefprestaties kwalitatief te verbeteren (zie hoofdstuk "**Zeeftrommel - Vullingsgraad optimaliseren**", pagina **126**).

Met behulp van de regelkraan (1) wordt de druk ingesteld; deze kan worden afgelezen op de oliedrukmanometer (2).

7.1.8. Bedieningselementen - Snelheid fijne-korrelverzamelband



*Afb. 65: snelheid
fijne-korrelverzamelband wijzigen*

Gebruikshandleiding

Deze functie dient om het materiaaltransport in de machine te optimaliseren.

Met behulp van de hydraulische kraan (1) wordt de snelheid van de fijne-korrelverzamelband ingesteld.

7.1.9. Bedieningselementen - Regeling van de bandsnelheid van de afvoerbanden (optie)

	OPMERKING
	<p>Gevaar door verkeerd instellen van de hydraulische kleppen voor de regeling van de transportbandsnelheid.</p> <p>Door te hoog ingestelde bandsnelheden kan schade aan de machine ontstaan.</p> <ul style="list-style-type: none"> ➤ De instelling "0" van de hydraulische kraan staat voor maximale prestaties. ➤ De instelling "10" van de hydraulische kraan staat voor minimale prestaties.



Afb. 66: snelheid afvoerbanden wijzigen

POS Aanduiding

- | | |
|----------|--|
| 1 | Hydraulische kraan voor instellen van de snelheid van de fijne-korrelafvoerband |
| 2 | Hydraulische kraan voor instellen van de snelheid van de grove-korrelafvoerband |

7.1.10. Bedieningselementen - losventiel persluchtstelsysteem

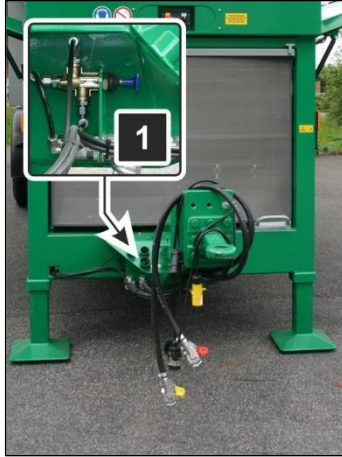

Afb. 67: losventiel persluchtstelsysteem

Het losventiel (1) dient voor het afblazen van de perslucht. De remmen van de tandemas kunnen door het bedienen van het ventiel worden gelost, als de installatie zonder persluchtgeremde trekkende machine moet worden verplaatst.

7.1.11. Bedieningselementen - ABS-besturing



Afb. 68: aansluiting ABS-besturing

De tandemas heeft een geïntegreerde ABS-besturing. Het aansluiten gebeurt via een besturingskabel.

Voor het aansluiten van een testapparaat bevindt zich rechts op de machine een contactdoos (1). Hier kunnen meetgegevens voor servicewerkzaamheden aan de ABSinstallatie worden geregistreerd.

Gebruikshandleiding

Bij storingen altijd contact opnemen met de klantendienst van de fabrikant.

7.2. Ingebruikname

7.2.1. Voorbereiding voor gebruik

Voor het in gebruik nemen moeten de machine en het personeel voorbereid worden voor een veilig gebruik. Hierbij horen de volgende activiteiten:

Productdocumentatie overdragen

Bij de overdracht van de machine ontvangt u, volgens het overdrachtsprotocol, ook de gebruikshandleiding.

Controleer de volledigheid en bevestig de ontvangst.

Scholing van het personeel

Bij de overdracht vindt een scholing plaats bij de machine. De scholing moet de volgende punten omvatten:

- Veiligheidsinstructies.
- Bedieningselementen, functies van de machine.
- Basisinstellingen uitvoeren, controleren en wijzigen.
- Uitleg over het gebruik van de gebruikshandleiding.
- Eisen dat de gebruikshandleiding wordt gebruikt.
- Regelmatig uitvoeren van veiligheidscontroles.

7.2.2. Voorbereiding voor het in gebruik nemen

In de volgende hoofdstukken geven we uitleg over de controle- en onderhoudswerkzaamheden, die dagelijks moeten worden uitgevoerd voordat de machine in bedrijf wordt gesteld.

Gebruikshandleiding

In de onderhoudsinstructies vindt u een tabel, waarin u de intervallen voor de controles kunt vinden.

Na het afsluiten van de controle- en onderhoudswerkzaamheden moeten alle onderhoudsdeuren en -kleppen weer goed worden gesloten.

Vrije ruimte onder de machine

	 WAARSCHUWING
	<p>Gevaar voor personen door in de machine getrokken afval of zeefgoed, resp. brandgevaar door warmtestraling van de motor.</p> <p>Persoonlijk letsel met de dood tot gevolg is mogelijk.</p> <p>➤ Reinig het werkgebied onder de machine regelmatig of wanneer nodig.</p>

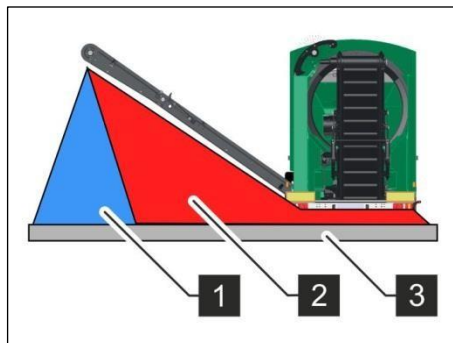

Afb. 69: vrije ruimte onder de machine - achter

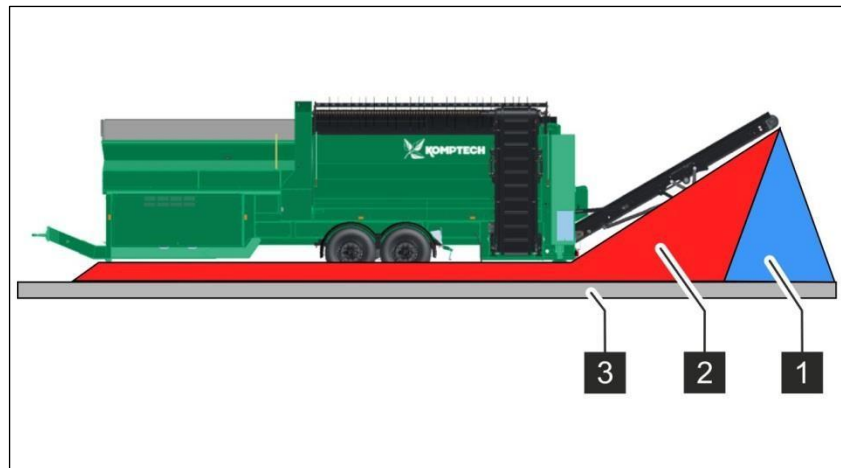

Afb. 70: vrije ruimte onder de machine - zijkanten

- Zorg er in principe voor, dat de ondergrond (3) vrij is van afval en storend materiaal.
- Houd de rood gemarkeerde zone (2) onder de machine vrij van zeefgoed en afval. Controleer dit dagelijks.
- De blauwe zone (1) is de afworpzona en deze moet doorlopend worden bewaakt, zodat daar geen contact ontstaat met de afvoerband.

Controle van de stabiliteit van de machine

- Controleer of de machine niet weggezakt is in de ondergrond.
- Zorg ervoor, dat de parkeerrem is aangetrokken.
- Zorg ervoor, dat de blokken achter de wielen zijn geplaatst.
- Zorg ervoor, dat de machine zoveel mogelijk waterpas staat.

Mechanische controle

Controles bij uitgeschakelde en tegen herinschakelen beveiligde machine:

- Zorg ervoor, dat geen vreemde objecten aanwezig zijn in de zeeftrommel, de bunker of op de transportbanden.

Gebruikshandleiding

- Zorg ervoor, dat de schroefverbindingen stevig zijn aangehaald.
- Zorg ervoor, dat de machine geen zichtbare schade heeft.

Controle op lekkage van bedrijfsstoffen

- Zorg ervoor, dat de machine geen lekkages in het hydraulisch systeem heeft.
- Zorg ervoor, dat de machine geen oliekkages heeft.
- Zorg ervoor, dat de machine geen brandstoflekkages heeft.
- Zorg ervoor, dat de machine geen koelvloeistoflekkages heeft.

Controle van de bunkerband

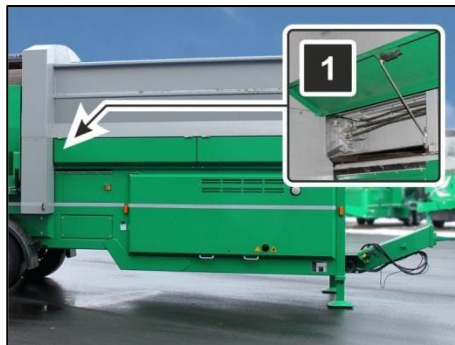

Afb. 71: motorreductor bunkerband

- Open de onderhoudskleppen van de bunkerband aan de zijkant.
- Controleer de motorreductor (1) op lekkage van olie.



Afb. 72: bunkerband - controle

- Open de voorste onderhoudsklep (1) van de bunkerband (2).
- Verzeker u ervan, dat het gebied rond de bunkerband (2) schoon is - verwijder vuil eventueel.

Controles aan de dieselmotor

	OPMERKING
	<p>De motor vormt één module.</p> <p>Voor deze module is extra fabrieksdokumentatie opgenomen in de bijlage "Gebruikshandleidingen van de fabrikanten".</p> <p>➤ De specificaties uit de fabrieksdokumentatie aanhouden.</p>

- Ontgrendel de rechter- en linkermotorklep met de machinesleutel en open ze.

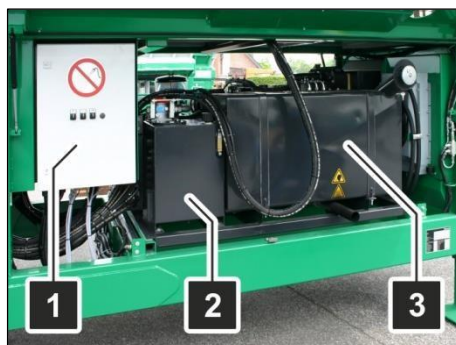

Afb. 73: motorruimte - rechterzijde

Aan de rechterzijde zijn in de motorruimte het bedieningspaneel 3 (1), de hydraulische tank (2) en de brandstoftank (3) toegankelijk.



Afb. 74: motorruimte - linkerkzijde

Aan de linkerkzijde zijn in de motorruimte de dieselmotor (1) en de gereedschapskist (2) toegankelijk.

- Ontdoe de motor van grove verontreinigingen.



Afb. 75: motor - koelvloeistoftoevoer

- Zorg ervoor, dat voldoende koelvloeistof aanwezig is in de radiator. Open eventueel de radiatorcap (1) en vul de gewenste hoeveelheid bij (zie hoofdstuk "Onderhoudsinstructies").

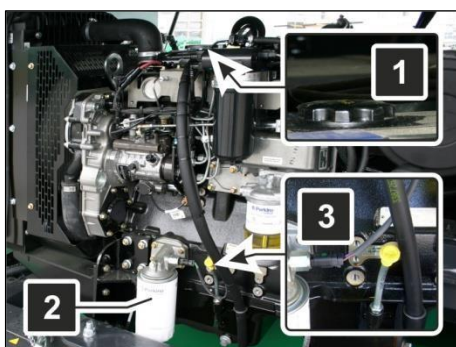

Gebruikshandleiding

Afb. 76: motoroliepeil controleren

- Controleer het oliepeil met de peilstok (3). Het vulpeil moet boven de minimummarkering staan.
- Eventueel motorolie bijvullen via de vulopening (1) (zie hoofdstuk "**Onderhoudshandleiding**").
- Eventueel het oliefilter (2) vervangen (zie hoofdstuk "**Onderhoudshandleiding**").

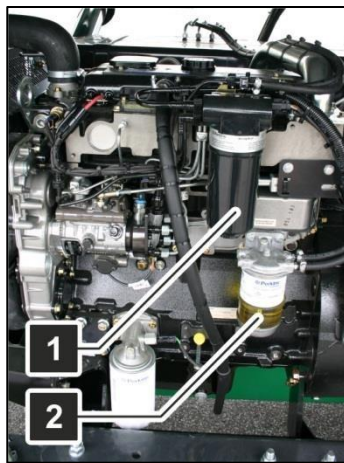

*Afb. 77: brandstoffilter en waternuwaarscheider
XE "Waternuwaarscheider"*

- Controleer of de waternuwaarscheider (2) in de brandstofleiding moet worden geleeqd.
- Eventueel de waternuwaarscheider legen.
- Controleer of eventueel de filterset van het brandstoffilter (1), resp. de waternuwaarscheider (2) moeten worden vervangen (zie hoofdstuk "**Onderhoudshandleiding**").

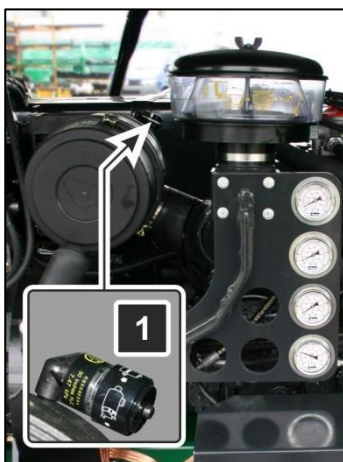

*Afb. 78: luchtfilter - vervuilingsindicatie
XE "Luchtfilter"*

- Controleer of de luchtfiltervervuilingsindicatie (1) een rode streep zichtbaar is.
- Reinig of vervang het luchtfilter (filterelement) als een rode streep zichtbaar is (zie hoofdstuk "**Onderhoudshandleiding**").

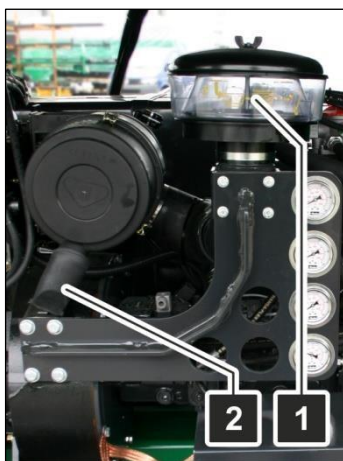

*Afb. 79: motor - luchtfilter-
voorafscheider XE "Luchtfilter"*

- Controleer het vulpeil van de luchtfilter-voorafscheider (1) en leeg deze indien nodig.
- Druk de stofklep (2) aan de zijkanten samen. Hierdoor wordt het binnenin de voorafscheider verzamelde stof verwijderd uit het filterhuis.

Controle van de hydrauliek

- Zorg ervoor, dat alle hydraulische leidingen vrij liggen - ze mogen niet ingeklemd zijn.
- Ingeklemd hydraulische slangen vrijleggen.
- Controleer de vrijgelegde hydraulische slangen op beschadigingen.
- Controleer het hydraulisch systeem op lekkages.



Afb. 80: hydraulisch systeem - vulpeilindicatie

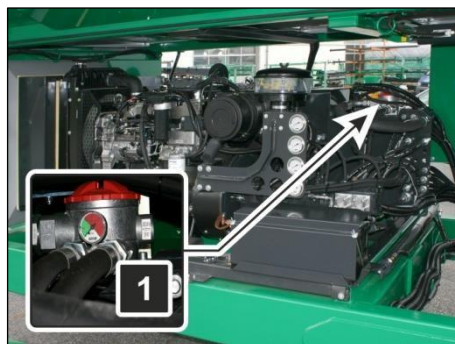

Afb. 81: hydraulisch systeem - drukindicator

Voor de volgende test moet de dieselmotor in bedrijf zijn.

- Controleer of de wijzer van de oliefilteronderhoudsindicator (1) onder de rode markering (< 2 bar / 29.01 psi) staat.

Controle van de tankinhoud



	OPMERKING
	<p>Bij een niet geheel gevulde tank kan zich condenswater vormen in de tank.</p> <p>Condenswater kan leiden tot corrosie (roest) in de tank. Dit kan na verloop van tijd zorgen voor een lekkende tank, resp. motorschade.</p> <ul style="list-style-type: none"> ➤ Vul de tank aan het eind van de werkdag altijd volledig. ➤ Bij langere stilstand van de installatie is het dringend noodzakelijk de tank volledig te vullen.



Afb. 82: bedieningspaneel 1 - brandstofmeter

Voor de volgende test moet het contact van de dieselmotor ingeschakeld zijn.

Voer de volgende stappen uit op bedieningspaneel 1:

- Stel met de sleutelschakelaar  de bedrijfsmodus "automatisch"  in.
- Draai de contactsleutel (1) naar de stand "1".

De display met de functietoetsen wordt geactiveerd en geeft de volgende indicaties:



Afb. 83: display - brandstofmeter

De indicatie (1) geeft het brandstofpeil in de tank in procent weer.

Controles van de elektrische installatie

Controles bij uitgeschakelde en tegen herinschakelen beveiligde machine:

- Controleer of alle elektrische verbindingkabels vrij liggen. Ingeklemdes kabels vrijleggen. Beschadigde kabel moeten worden vervangen!

Controles bij ingeschakelde machine:

- Controleer de correcte werking van de schakelaars en de digitale display.

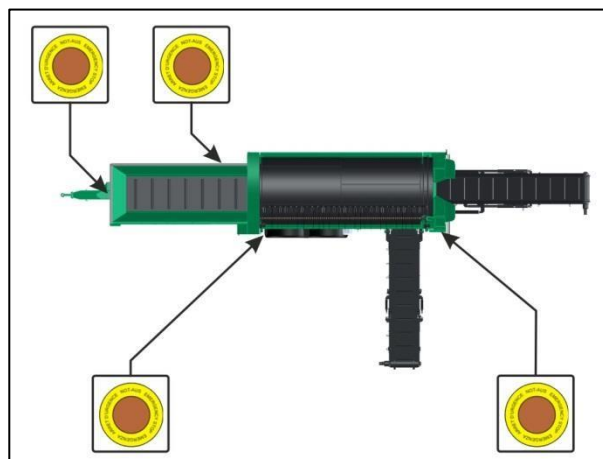

Afb. 84: veiligheidsinrichtingen

- Zorg ervoor, dat alle NOOD-UIT-schakelaars
- aanwezig,
- onbeschadigd en
- niet gemanipuleerd zijn.
- Controleer de werking van alle veiligheidsinrichtingen bij ingeschakelde machine.
- NOOD-UIT-schakelaar indrukken (ontgrendelen door het rechtsom draaien).
- De machine moet na bediening van een veiligheidsinrichting onmiddellijk buiten werking zijn.

7.2.3. Eerste inbedrijfstelling

Vraag voor de eerste inbedrijfstelling beslist om een monteur van de dealer of fabrikant.



Komptech
Umweltechnik Deutschland GmbH
Carl-Zeiss-Straße 2
D-59302 Oelde

[t] (+49) 25229345 - 0

[f] (+49) 25229345 - 45

<http://www.komptech.de> info@komptech.de

7.2.4. Taal instellen (display met functietoetsen)

De display met functietoetsen is in principe zo ontworpen, dat instellingen aan de hand van zelfverklarende pictogrammen kunnen worden gedaan of afgelezen.

Alleen statusmeldingen die informatie geven over de toestand van de machine, worden in tekstvorm gegeven.



Om te garanderen dat deze teksten goed begrepen kunnen worden, biedt het display met functietoetsen de mogelijkheid tot taalkeuze.

Gebruikshandleiding



Afb. 85: bedieningsgedeelte 1 - taal instellen

Voer de volgende stappen uit op bedieningspaneel 1:

- Stel met de sleutelschakelaar  de bedrijfsmodus "automatisch"  in.
- Draai de contactsleutel (1) naar de stand "1".

De display met de functietoetsen wordt geactiveerd en geeft de volgende indicaties:



Afb. 86: display met functietoetsen - display selecteren

- Druk de horizontale pijltoetsen (1) zo vaak in, tot de volgende weergave zichtbaar is op de display:



Afb. 87: display met functietoetsen - taalkeuze oproepen

- Houd toets (1) ingedrukt.
- Druk driemaal achter elkaar op toets (2).

Het volgende scherm verschijnt:

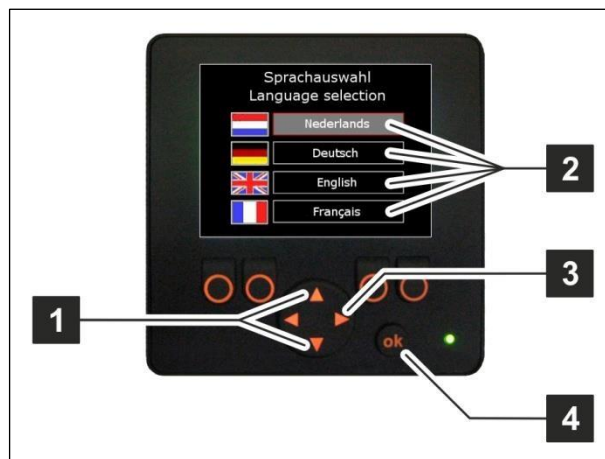

Afb. 88: display met functietoetsen - taalkeuze oproepen

- Kies de taal door op de verticale pijltoetsen (1) te drukken. De gekozen taal is herkenbaar, doordat het overeenkomstige veld (2) grijs geaccentueerd is.
- Bevestig uw keuze door op de toets "OK" te drukken (4).
- Verlaat deze displayweergave door op de horizontale pijltoets (3) te drukken.

Gebruikshandleiding

7.2.5. Bedrijfsmodi

Bedrijf

Onder "Bedrijf" wordt het normale gebruik van de machine voor het scheiden van bepaalde materialen verstaan.

Er wordt onderscheid gemaakt in de bedrijfsmodi "Automatische bedrijf" en "Handbediening".

Automatisch bedrijf Het automatisch bedrijf dient als normale bedrijfsmodus. Hierbij wordt gewaarborgd dat de installatie in de technisch juiste volgorde wordt gestart en leeggedraaid.

Bij uitval van een component (afhankelijk van de uitrusting van de installatie) wordt de installatie vóór de betreffende component direct gestopt en erachter weer in de technisch juiste volgorde leeggedraaid. Daardoor is een veilig gebruik van de machine gewaarborgd.

Zijn voor het betreffende materiaal de juiste voorinstellingen gedaan, hoeft tijdens het automatisch proces niet te worden ingegrepen.

Door omschakeling van het materiaal, de aanwezigheid van storende stoffen of door onjuiste voorinstellingen kan het nodig zijn de instellingen te corrigeren. Hiervoor zijn tijdens het gebruik de betreffende functies beschikbaar.

Handbediening Tijdens handbediening kunnen de individuele componenten onafhankelijk van elkaar worden in-, resp. uitgeschakeld, om bijv. de werking hiervan te controleren of onderhouds- en reparatiewerkzaamheden uit te voeren.

De handbediening is niet bedoeld als normale bedrijfsmodus.

Het uitvallen van een individuele component leidt niet tot het uitschakelen van de installatie.

7.2.6. Dagelijkse inbedrijfstelling in bedrijfsmodus Automatisch bedrijf

Voorwaarde:

- De machine staat in de werkpositie (zie hoofdstuk 6.4, "**Machine opstellen**", pagina 82).

Gebruikshandleiding

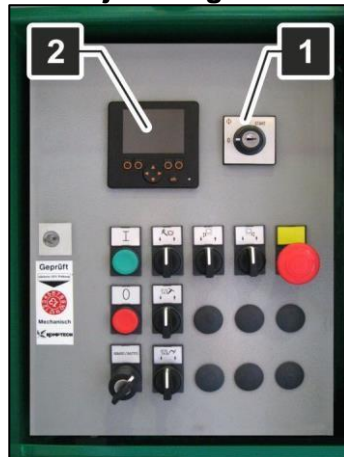

- De voorbereidingen voor het gebruik zijn uitgevoerd (zie hoofdstuk 7.2.1, "**Voorbereiding voor gebruik**", pagina 102).
- De controle- en onderhoudswerkzaamheden zijn uitgevoerd (zie hoofdstuk 7.2.2, "**Voorbereiding voor het in gebruik nemen**", pagina 103).
- Voor het starten van de machine zijn alle onderhoudsdeuren en onderhoudskleppen weer goed gesloten.
- Alle toerentalgeregelde machinecomponenten zijn ingesteld op minimale prestaties.

Inbedrijfstelling in automatisch bedrijf



Afb. 89: bedieningsgedeelte 1 - machine starten

Voer de volgende stappen uit op bedieningspaneel 1:

- Stel met de sleutelschakelaar  de bedrijfsmodus "automatisch"  in.
- Draai de contactsleutel (1) naar de stand "1".

De display met de functietoetsen (2) wordt geactiveerd en geeft de volgende indicaties:



Afb. 90: display met functietoetsen - status-led

De status-led (1) knippert kortstondig oranje en gaat dan continu groen knipperen.

OPMERKING	
	<p>Gevaar door verkeerd ingestelde machineparameters.</p> <p>Machineschade is mogelijk.</p> <ul style="list-style-type: none">➤ Let op: de machine start met het laatst ingestelde toerental van de dieselmotor.➤ Stel de machineparameters in op een lage stand voordat u de machine start (zie hoofdstuk 7.2.7, "Optimaliseren van de machineparameters", pagina 122).

- Draai de contactsleutel door naar de stand "Start".
De dieselmotor wordt gestart.

Op de display verschijnt de volgende melding:

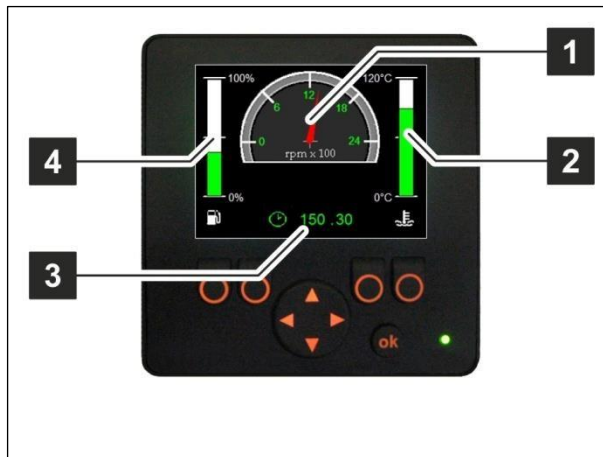

Afb. 91: display - gestarte motor

U krijgt de volgende informatie:

POS	Aanduiding
1	Toerental dieselmotor
2	Koelwatertemperatuur
3	bedrijfsuren
4	Reservoir aanduiding

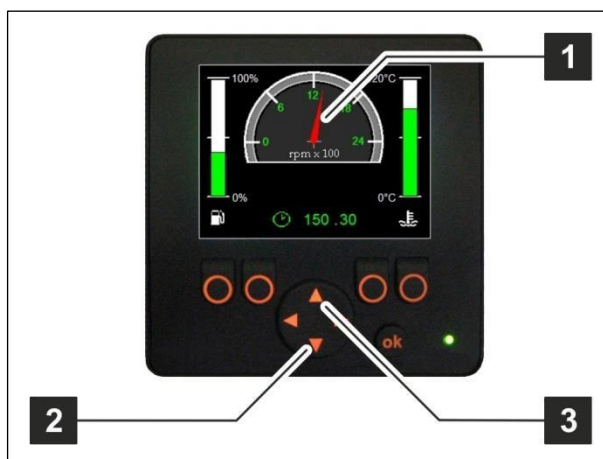

Afb. 92: display met functietoetsen -
machinestart dieselmotor

Het diagram (1) geeft het huidige toerental van de dieselmotor.

Stel het toerental van de dieselmotor in op de gewenste waarde met de multifunctionele toets.

Gebruikshandleiding

- Druk op de verticale pijltoets (2) om het toerental te verlagen. (Het minimumtoerental bedraagt ca. 800 min⁻¹.)
- Druk op de verticale pijltoets (3) om het toerental te verhogen. (Het maximumtoerental bedraagt ca. 1.800 min⁻¹.)

OPMERKING	
	<p>Gevaar door verkeerd ingestelde machineparameters.</p> <p>Machineschade is mogelijk.</p> <ul style="list-style-type: none"> ➤ Let op: de machine start met de laatst ingestelde snelheid van de zeeftrommel en de bunkerband. ➤ Verander eventueel machineparameters voordat u de machine start.

- Druk op bedieningspaneel 1 op de knop .

Er klinkt een akoestische startwaarschuwing.

Alle machinecomponenten worden nu automatisch en technisch in de juiste volgorde gestart.

- Stel bij alle toerentalgeregelde machinecomponenten het gewenste vermogen (toerental) in.
- Afvoerbanden (zie paragraaf "**Regeling van de bandsnelheid van de afvoerbanden (optie)**", pagina 100).
- Bunkerband (zie paragraaf "**Bunkerband - Snelheid veranderen**", pagina 124).
- Zeeftrommel (zie paragraaf "**Zeeftrommel - Toerental veranderen**", pagina 125)
- Start de toevoer van materiaal.

7.2.7. Optimaliseren van de machineparameters

Dieselmotor - Toerental veranderen

Het toerental van de dieselmotor kan alleen bij lopende motor worden veranderd.



Afb. 93: display met functietoetsen - display selecteren

- Druk de horizontale pijltoetsen (1) zo vaak in, tot de volgende weergave zichtbaar is op de display:

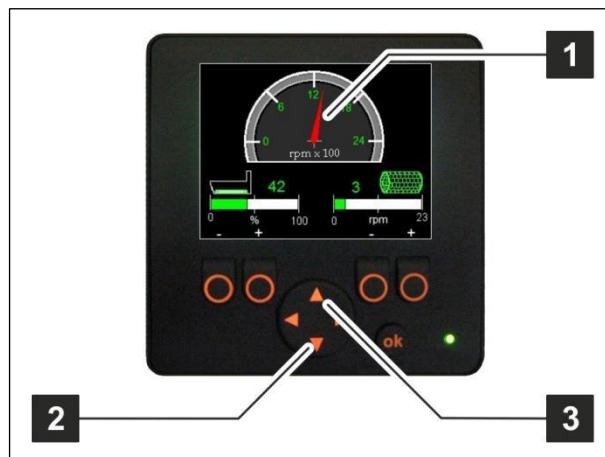

Afb. 94: display met functietoetsen - toerental instellen

Het diagram (1) geeft het huidige toerental van de dieselmotor.

Gebruikshandleiding

Met behulp van de multifunctionele toets wordt het toerental van de dieselmotor veranderd.

- Druk op de verticale pijltoets (2) om het toerental te verlagen. (Het minimumtoerental bedraagt ca. 800 min^{-1} .)
- Druk op de verticale pijltoets (3) om het toerental te verhogen. (Het maximumtoerental bedraagt ca. 1.800 min^{-1} .)

Bunkerband - Snelheid veranderen

De snelheid van de bunkerband kan zowel met ingeschakeld contact als bij draaiende machine worden veranderd.



Afb. 95: display met functietoetsen - display selecteren

- Druk de horizontale pijltoetsen (1) op de multifunctionele display zo vaak in, tot het volgende scherm wordt getoond:

1.)

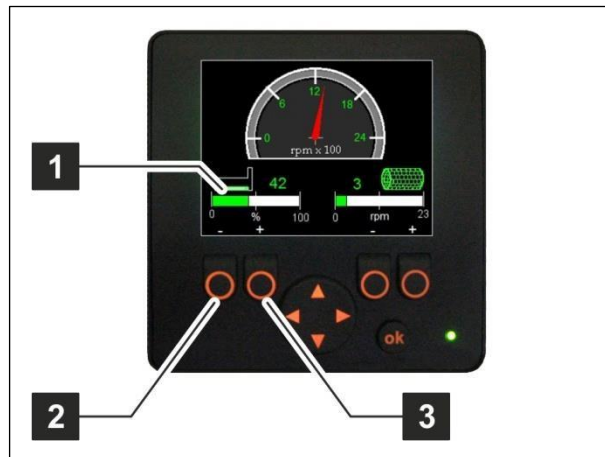

Afb. 96: display met functietoetsen - bunkerbandsnelheid veranderen

Het diagram (1) geeft de huidige snelheid van de bunkerband aan.

- Druk op de toets (2) om de snelheid te verlagen.
- Druk op de toets (3) om de snelheid te verhogen.

Zeeftrommel - Toerental veranderen

De snelheid van de zeeftrommel kan zowel met ingeschakeld contact als bij draaiende machine worden veranderd.



Afb. 97: display met functietoetsen -

display selecteren

- Druk de horizontale pijltoetsen (1) op de multifunctionele display zo vaak in, tot het volgende scherm wordt getoond:

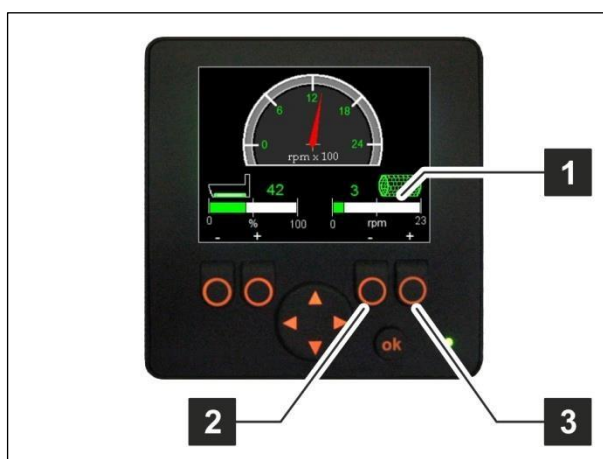

*Afb. 98: display met functietoetsen -
zeeftrommelsnelheid veranderen*

Het diagram (1) geeft het huidige toerental van de zeeftrommel weer.

- Druk op de toets (2) om het toerental te verlagen. (Het minimumtoerental bedraagt ca. 8 min^{-1} .)
- Druk op de toets (3) om het toerental te verhogen. (Het maximumtoerental bedraagt ca. 23 min^{-1} .)

Zeeftrommel - Vullingsgraad optimaliseren





Risico op persoonlijk letsel door instelwerkzaamheden bij lopende machine en bewegende machinedelen.

Persoonlijk letsel met de dood tot gevolg is mogelijk.

- Houd, wanneer de machine loopt, afstand van draaiende delen.
- Draag altijd geschikte werkkleding (geen losse kleding, bij lang haar een haarnetje).
- Voer de instelwerkzaamheden gevarenbewust uit.
- Maak u vertrouwd met de omgeving van het achterste bedieningspaneel en de mogelijke gevarenbronnen.

Deze functie dient om de zeefprestaties kwalitatief te optimaliseren.

Daarbij wordt er mee rekening gehouden, dat de optimale vullingsgraad van de zeeftrommel afhankelijk is van de massa van het te zeven materiaal.

De snelheidsregeling van de bunkerband is daartoe afhankelijk van de belasting van de zeeftrommel.

Als de hydraulische druk van de trosselaandrijving stijgt doordat er zich teveel materiaal in de zeeftrommel bevindt, dan wordt de snelheid van de bunkerband automatisch verlaagd (de bunkerband kan zelfs kortstondig stil komen te staan).

Hierdoor wordt bewerkstelligd, dat de zeeftrommel steeds gelijkmatig gevuld is.



Afb. 99: vullingsgraad zeeftrommel instellen

Gebruikshandleiding

Met behulp van de regelkraan (1) wordt de druk ingesteld; deze kan worden afgelezen op de oliedrukmanometer (2).

In principe geldt, dat voor licht materiaal minder druk nodig is dan voor zwaar materiaal.

De maximale hydraulische druk bedraagt 170 bar (2465.64 psi). Als deze waarde wordt bereikt, wordt de bunkerband automatisch gestopt.

De optimale instelling is bereikt, als zich in het grovekorrelmateriaal nauwelijks nog fijne deeltjes bevinden.

Bunkerband achteruit laten draaien

Deze functie dient om materiaalophopingen of verstoppingen van de bunkerband te verhelpen of te voorkomen.



	OPMERKING
	<p>Gevaar door langer resp. ongecontroleerd toepassing van de functie "bunkerband achteruit".</p> <p>Machineschade is mogelijk.</p> <ul style="list-style-type: none">➤ Verzeker u ervan, dat de hydraulische druk voor de bunkerband bij het achteruit draaien niet hoger is dan 70 bar (1015.26 psi).➤ Zet de bunkerband onmiddellijk uit als de hydraulische druk 70 bar (1015.26 psi) overschrijdt.

Voorwaarde:

- de machine is gestart in automatisch bedrijf.



Afb. 100: bedieningspaneel 1

- Druk op bedieningspaneel 1 op de knop . Alle machinecomponenten worden automatisch en technisch in de juiste volgorde gestopt.
- Draai de sleutelschakelaar  in de stand  om de bedrijfsmodus "Handbediening" in te schakelen.



Afb. 101: bedieningsgedeelte 1 - bunkerband achteruit

- Druk gelijktijdig op de toets (1) en de knop .



*Afb. 102: manometer -
bunkerband achteruit*

- Observeer de hydraulische druk op de manometer (1) in de motorruimte.

De manometer is gemarkeerd met het volgende pictogram:





Ga als volgt te werk wanneer de materiaalophoping is verholpen:



*Afb. 103: bedieningsgedeelte 1 - bunkerband
achteruit*

- Laat de toets (1) of de knop  los.

De bunkerband stopt met achteruit draaien.

- Stel met de sleutelschakelaar  de bedrijfsmodus "automatisch"  in. om de bedrijfsmodus "Automatisch" in te schakelen.
- Druk op bedieningspaneel 1 op de knop . Nu wordt het scheidingsproces in de bedrijfsmodus "Automatisch" weer systematisch gestart.



7.2.8. Handbediening

	<p>Dit symbool duidt op activiteiten of informatie die verband houden met de handbediening.</p>
--	---

De machine dient alleen met handbediening te worden gebruikt voor uitvoering van onderhoud- en/of reparatiewerkzaamheden.

Met handbediening kunnen afzonderlijke machineonderdelen in bedrijf worden gesteld.

Principes van de handbediening

- De machine bevindt zich in de werkpositie.
- Draai de sleutelschakelaar  in de stand .
- Alle toerentalgeregelde machinecomponenten zijn ingesteld op minimale prestaties.
- De dieselmotor is gestart.

Gebruikshandleiding

Machinecomponenten voor de handbediening

Het volgende schema, dat ook als sticker op de machine is aangebracht, maakt duidelijk, welke componenten u met handbediening kunt starten:

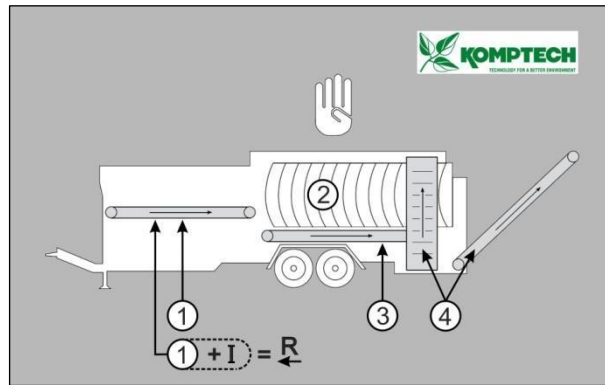

Afb. 104: sticker - handbediening

POS	Aanduiding
1	Bunkerband
2	Zeeftrommel
3	fijne-korrelverzamelband
4	Fijne- en grove-korrelafvoerband

Display met functietoetsen - Handbediening

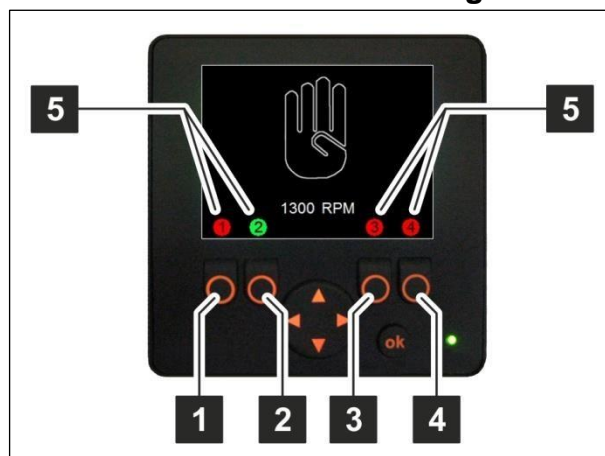

Afb. 105: display - handbediening

POS Aanduiding

1 - 4 Functietoetsen

Met deze toetsen selecteert u het/de te starten machinecomponent(en) volgens de opgaven op de sticker "Handbediening" (zie **Afb. 104**, pagina **132**).

5 Controlelampjes

De indicatiebolletjes zijn genummerd en hebben betrekking op het/de geselecteerde machinecomponent(en), evenals de bijbehorende functietoets(en) eronder.

Indicatie rood = component is niet in gebruik

Indicatie groen = Component is geselecteerd in bedrijf te worden gesteld

of

Component is in bedrijf

Selecteren, starten en stoppen van de machinecomponenten

	OPMERKING
	<p>Gevaar door het niet systematisch starten of stoppen van de afzonderlijke machinecomponenten.</p> <p>Machineschade is mogelijk.</p> <p>➤ Gebruik de machine in de bedrijfsmodus "Automatisch" voor het scheidingsproces.</p>

	OPMERKING
	<p>In een startproces kunnen één of ook meerdere machinecomponenten in bedrijf worden gesteld.</p>

- Selecteer met de functietoetsen het/de machinecomponent(en) dat/die gestart moet(en) worden.

Gebruikshandleiding

- Druk op bedieningspaneel 1 op de knop .

Er klinkt een akoestische startwaarschuwing.

Het/de geselecteerde machinecomponent(en) wordt/worden gestart.

In hoofdstuk **7.2.7**, "**Optimaliseren van de machineparameters**", pagina **122**, wordt beschreven hoe de gewenste toerentallen/vermogens van de geselecteerde machinecomponenten worden ingesteld.

De machinecomponenten die in bedrijf zijn, worden als volgt gestopt:

- Reduceer het toerental/vermogen van de component(en) die in bedrijf is/zijn tot het minimum.

- Druk op de knop  op bedieningspaneel 1.
Alle machinecomponenten worden gestopt.

- Draai de sleutel in de startmodule (1) naar de positie "0".
De dieselmotor wordt uitgeschakeld.

- Verwijder de startsleutel en bewaar deze op een veilige plek.

7.3. Ombouwen naar zeeftrommeltype SM620

Voorwaarde:

- De machine bevindt zich in de werkpositie.
- De machine is uitgeschakeld en beveiligd tegen onbedoeld opnieuw inschakelen.
- De aanwezige zeeftrommel resp. kerntrommel is uitgebouwd (zie onderhoudsinstructies, hoofdstuk "**Onderhoud zeeftrommel - Vervangen van de zeeftrommel**").

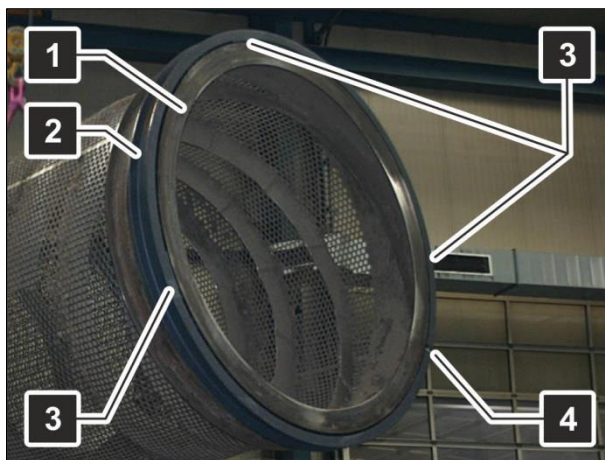

Afb. 7: zeeftrommel SM620 - aanzicht

POS	Omschrijving
1	Zeeftrommeltype 620
2	Adapterring
3	Aanslagen op de adapterring
4	Spaanelement op de adapterring

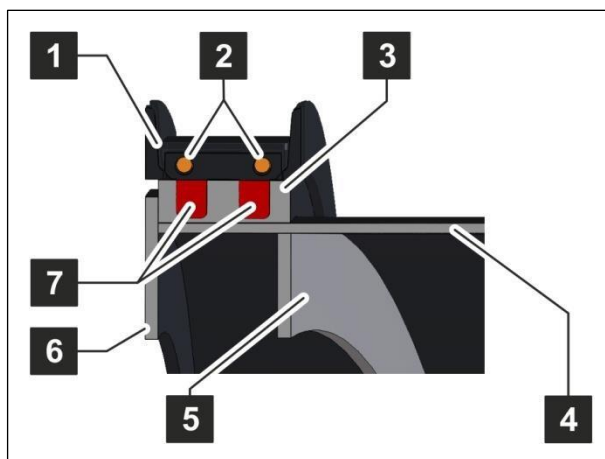

Afb. 106: zeeftrommel SM620 - detail spaanelement

POS	Omschrijving
1	Adapterring
2	Spanschroeven voor de adapterring
3	Ketting op de zeeftrommel
4	Zeeftrommellichaam

Gebruikshandleiding

- 5 Spiraal in de zeeftrommel
- 6 Loopring van de zeeftrommel
- 7 Tandén aan de adapterring

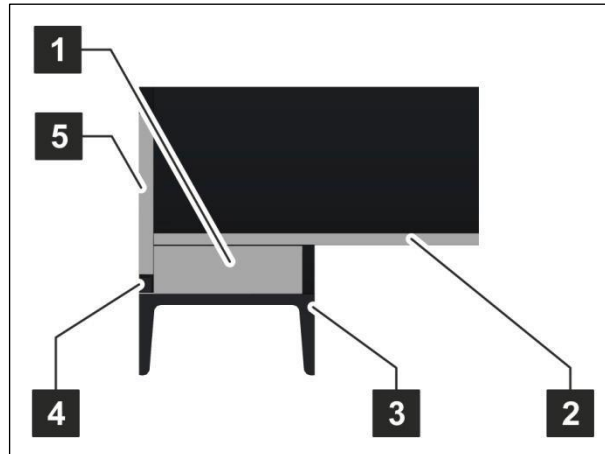

Afb. 107: zeeftrommel SM620 - detail aanslag

- | POS | Omschrijving |
|-----|-----------------------------|
| 1 | Ketting op de zeeftrommel |
| 2 | Zeeftrommellichaam |
| 3 | Adapterring |
| 4 | Aanslag op de adapterring |
| 5 | Loopring van de zeeftrommel |

OPMERKING	
	<p>Gevaar door verkeerd gemonteerde componenten.</p> <p>Machineschade is mogelijk.</p> <ul style="list-style-type: none"> ➤ Verzekér u ervan, dat de adapterring correct op de zeeftrommel is gemonteerd. De koppen van de spanschroeven moeten in de draairichting van de zeeftrommel wijzen. ➤ Verzekér u ervan, dat de adapterring vast aan de zeeftrommel is gemonteerd. ➤ Verzekér u ervan, dat de adapterring zorgvuldig in lijn is gemonteerd op de zeeftrommel.

Gebruikshandleiding

- Breng de adapterring aan op de zeeftrommel.
- De tanden op de adapterring moeten zorgvuldig in de ketting aan de zeeftrommel zijn gestoken.
- De aanslagen op de adapterring moeten vlak tegen het zeeftrommellichaam aan liggen.

	OPMERKING
	<p>Gevaar bij het samentrekken van de adapterring.</p> <p>Er kan schade ontstaan aan de adapterring.</p> <p>➤ Gebruik hierbij zo nodig schroeven met verschillende lengtes om de ring langzaam, stapsgewijs samen te trekken.</p>

- Draai de spanschroeven aan de adapterring vast aan.

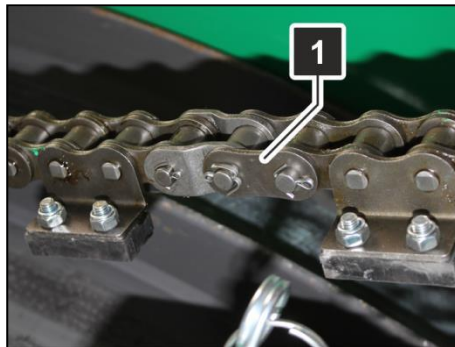

Afb. 108: zeeftrommel SM620 - sluitschakel

- Verwijder de splitpennen van de sluitschakel (1).
- Open en verwijder de sluitschakel (1).

	OPMERKING
	<p>Gevaar door verkeerd gemonteerde resp. onjuist geborgde onderdelen van de aandrijfketting.</p> <p>Er kan schade aan de machine ontstaan.</p> <p>➤ Verzeker u ervan, dat de onderdelen juist zijn gemonteerd en geborgd met splitpennen.</p>

Gebruikshandleiding

De hieronder beschreven componenten bevinden zich in de gereedschapskist:

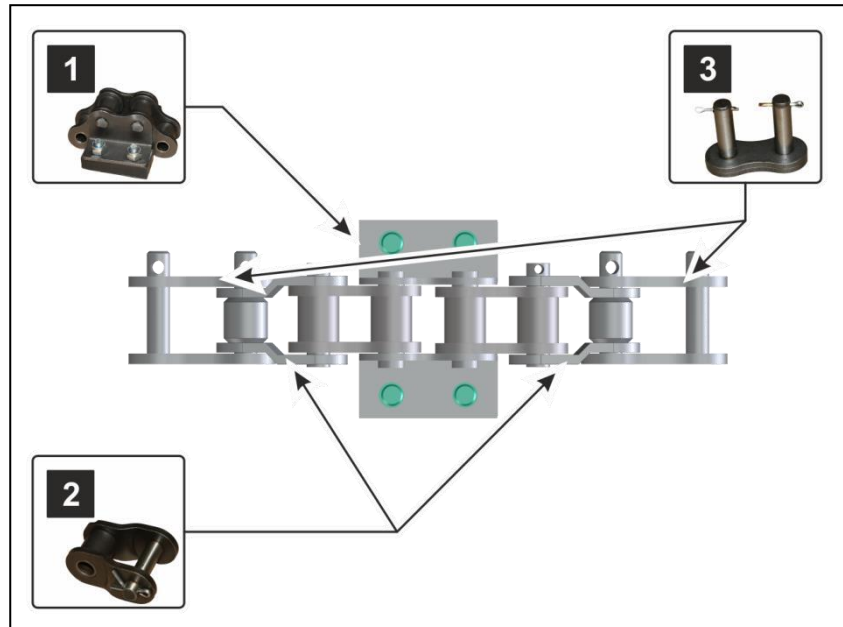

*Afb. 109: zeftrommel SM620 -
verlengen aandrijfketting*

- Bevestig de verloopschakels (2) aan de vervangende schakels (1).
- Borg de verloopschakels (2) met splitpennen.
- Bevestig de onderdelen met sluitschakels (3) aan de eerder geopende aandrijfketting.
- Borg de sluitschakels (3) met splitpennen.
- Leg de aandrijfketting op de adapterring.





Risico op persoonlijk letsel door het gebruik van ongeschikt hefmaterieel en aanslagmiddelen.

Persoonlijk letsel is mogelijk.

- Gebruik uitsluitend goedgekeurde hefwerktuigen.
- Gebruik uitsluitend hefwerktuigen met voldoende draagvermogen (nuttige last ten minste 2,5 t (24,52 kN / 5511,55 lbs)).
- Begeef u niet onder opgetilde lasten.
- Draag persoonlijke beschermingsuitrusting.

- Til de zeeftrommel in de machine en plaats hem op de draagwielen.

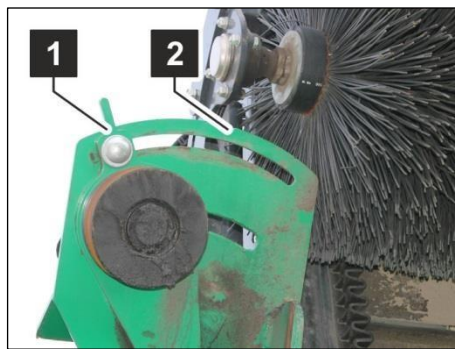

*Afb. 110: zeeftrommel SM620 -
Axiale rol achter*

- Stel de achterste axiale rol in afhankelijk van het betreffende zeeftrommeltype:
- Zet de axiale rol in stand 1 als u een zeeftrommel van het type "Nemus" of "Mustang" hebt gemonteerd.
- Zet de axiale rol in stand 2 als u een zeeftrommel van het type "Zeeftrommel SM620" hebt gemonteerd.

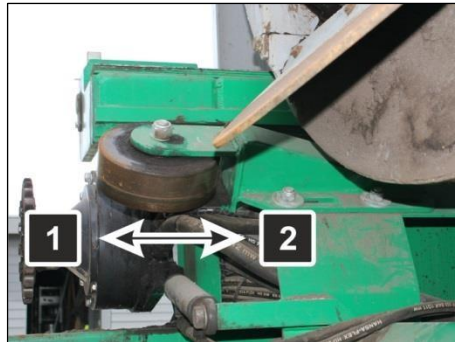

*Afb. 111: zeeftrommel SM620 -
Axiale rol achter*

- Stel de voorste axiale rol in afhankelijk van het betreffende zeeftrommeltype:
- Zet de axiale rol in stand 1 als u een zeeftrommel van het type "Zeeftrommel SM620" hebt gemonteerd.
- Zet de axiale rol in stand 2 als u een zeeftrommel van het type "Nemus" of "Mustang" hebt gemonteerd.

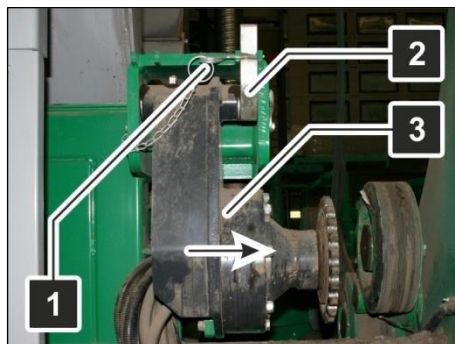

*Afb. 112: zeeftrommel SM620 -
positie motor*

- Verwijder de borgpen (1).
- Verwijder het afstandsstuk (2).
- Duw de trommelaandrijving (3) helemaal naar rechts, tot de aanslag.

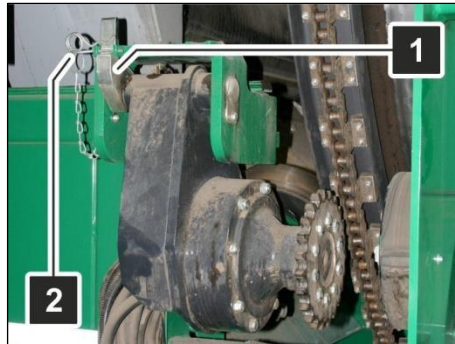

Afb. 113: zeeftrommel SM620 -
positie motor nieuw

- Bouw het afstandsstuk (1) weer in aan de linkerkant van de motor.
- Borg het afstandsstuk met de borgpen (2).



Afb. 114: zeeftrommel SM620 - ketting
plaatsen

- Leg de aandrijfketting (1) om het tandwiel (2) van de aandrijving.
- Lijn de zeeftrommel uit.

OPMERKING

Gebruikshandleiding



Gevaar door een te hoge vijzel in de zeeftrommel.

Machineschade is mogelijk.

- Zorg er bij het inschuiven van de bunker voor, dat deze niet botst met de vijzel in de zeeftrommel.
- Slijp eventueel de vijzel ter hoogte van de bunker af, zodat hij niet botst met de inlopgoot.

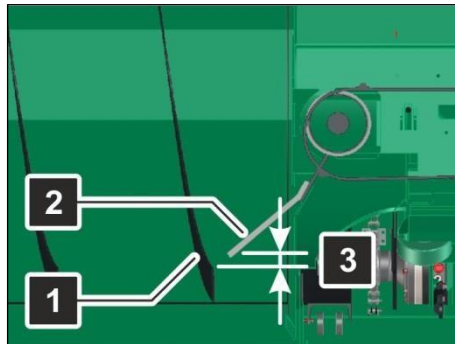

Afb. 115: Gevaarlijke zone inlopgoot - vijzel

- Zorg ervoor, dat er rondom de vijzel (1) in de zeeftrommel voldoende afstand (3) tot de inlopgoot (2) is.



Afb. 116: bedieningsgedeelte 1 - motor starten

- Start de dieselmotor met de contactsleutel (1).



Afb. 117: bedieningspaneel 4

- Draai de schakelaar  op bedieningspaneel 4 naar rechts om de aandrijfketting te spannen.



Afb. 118: bedieningspaneel 2

- Draai de schakelaar  op bedieningspaneel 2 naar links om de bunker in te schuiven.

7.4. Stilzetten - uitschakelen van de machine

Voorwaarde:

de machine is gestart in automatisch bedrijf.

- Stop de materiaaltoevoer in de machine.
- Draai de machine leeg en zorg dat er geen materiaal meer in de machine, resp. op de banden bevindt.

Gebruikshandleiding

- Stel bij alle toerentalgeregelde machinecomponenten het laagst mogelijke vermogen (toerental) in.



Afb. 119: bedieningsgedeelte 1 - motor stoppen

Voer de volgende stappen uit op bedieningspaneel 1:

- Druk op de toets 0.

Alle machinecomponenten worden automatisch en technisch in de juiste volgorde gestopt.

- Draai de sleutel in de startmodule (1) naar de positie "0".
De dieselmotor wordt uitgeschakeld.
- Verwijder de startsleutel en bewaar deze op een veilige plek.

8. Noodsituaties





Gevaar voor personen door inschakelen van de machine, terwijl het gevaar of de bron van het gevaar nog niet is verholpen.

De dood of zwaar letsel kunnen het gevolg zijn.

- Machine beveiligen tegen onbevoegd herinschakelen.
- Breng de betreffende waarschuwborden aan op het bedieningspaneel.
- Informeer het lokale personeel over de reden voor de uitschakeling.

8.1. Persoonlijk letsel

Bestaat gevaar voor leven en de gezondheid van personen, moeten direct de volgende acties worden uitgevoerd:

- NOOD-UIT-schakelaar indrukken.
- Tref maatregelen tegen een voortijdig weer in gebruik nemen van de machine.
- Neem, voor zover noodzakelijk, EHBO-maatregelen resp. maatregelen tegen gevaren en schade.
- Alarmmelding (hulpdiensten, brandweer, politie) geven of iemand opdracht geven dit te doen.
- Informeer onmiddellijk het toezichthoudende personeel / leidinggevende en de exploitant van de machine.
- Ontgrendel NOOD-UIT-schakelaar pas, als het gevaar voorbij is en de storingsbron resp. storingsoorzaak is gevonden en verholpen.

8.2. Machineschade

Bestaat het gevaar voorschade aan de machine, moeten direct de volgende acties worden uitgevoerd:

- NOOD-UIT-schakelaar indrukken.

Gebruikshandleiding

- Tref maatregelen tegen een voortijdig weer in gebruik nemen van de machine.
- Informeer onmiddellijk het toezichthoudende personeel / leidinggevende en de exploitant van de machine.
- Repareer alleen schade waarvoor u door de exploitant bent geautoriseerd en vaktechnisch gekwalificeerd bent.
- Ontgrendel NOOD-UIT-schakelaar pas, als het gevaar voorbij is en de storingsbron resp. storingsoorzaak is gevonden en verholpen.

Overzicht van trefwoorden

Auteursrecht	10	Koelvloeistoftoevoer	108
Basismachine	39	Kwalificaties van het personeel	12
Bedieningselementen	86	Leegdraaien	74
Bedoeld gebruik	34	Leveromvang controleren	81
Bedrijf	117	Machine uitschakelen	145
Bedrijfsmodi	117	Machine-identificatienummer	33
Brandstoftank	112	Motoroliepeil	108
Brandveiligheidssymbool	25	Niet bedoeld gebruik	35
Bunkerband controleren	106	Opslag en verpakking	81
Controles voor het in gebruik nemen	105	Opties	39
Doorverkopen	9	Overzicht van de machine	32
Exploitant	11	Pictogrammen	9
Functie	43	Pictogrammen op de machine	23
Fundamentele veiligheidsvoorschriften	26	Restgevaren	26
Gebodssymbolen	22	Risico	8
Gebruikshandleiding	8	Schade	8
Beschikbaarheid van de gebruikshandleiding ..	8	Serienummer	38
Doel van de gebruikshandleiding	8	Signaalwoorden	19
Geïnstrueerd personeel	12	Taal	115
Gevarenzones	14	Technische wijzigingen	10
Handelsmerkbescherming	10	Transportschade	81
Hulpverleningssymbool	25	Typeplaatje	33
Hydraulische vloeistof	111	Vakkrachten	13
Ingebruikname	115	Verbodssymbolen	21
Kerntrommel	46	Verplichtingen van de exploitant	11
		Vertaling	9
		Vrije ruimte onder de machine	103
		Waarschuwingen	18

Gebruikshandleiding

Waarschuwingssymbolen	20
Zeeftrommel	45



KOMPTECH

TECHNOLOGY FOR A BETTER ENVIRONMENT

Komptech Umwelttechnik Deutschland GmbH
Carl-Zeiss-Straße 2
D-59302 Oelde
[t] +49 2522 9345 - 0
[f] +49 2522 9345 - 45
[e] info@komptech.de

Komptech GmbH
Kühau 37
A-8130 Frohnleiten
[t] +43 3126 505 - 0
[f] +43 3126 505 - 505
[e] info@komptech.com

www.komptech.com